



Governo do Distrito Federal
 Secretaria de Estado de Segurança Pública do Distrito Federal
 Coordenação de Planejamento, Licitação e Compras Diretas
 Serviço de Licitações

Havendo irregularidades neste instrumento, entre em contato com a Ouvidoria de Combate à Corrupção, no telefone 0800-6449060

EDITAL
PREGÃO ELETRÔNICO N° 23/2023

OBJETO: Aquisição de gavetas de expansão para Storage Huawei Oceanstor 5300 V5, com capacidade para 25 (vinte e cinco) discos, conforme condições, exigências, quantidades e especificações técnicas constantes no Termo de Referência, visando atender demanda da Secretaria de Estado de Segurança Pública do Distrito Federal.

DADOS DO PREGÃO ELETRÔNICO

CRITÉRIO DE JULGAMENTO: MENOR PREÇO

VALOR ESTIMADO: R\$ SIGILOSO

PROGRAMA DE TRABALHO: 06.181.6217.1569.0004 **Unidade Orçamentária:** 44.90.52-61

NATUREZA DE DESPESA: 44.90.52 **FONTE DE RECURSOS:** 132 e 321

IMPORTANTE

PEDIDOS DE ESCLARECIMENTO ATÉ: 05/10/2023.

PEDIDOS DE IMPUGNAÇÃO ATÉ: 05/10/2023.

RECEBIMENTO DAS PROPOSTAS ATÉ: 10/10/2023.

ABERTURA DAS PROPOSTAS ÀS: 10:00 horas do dia 10/10/2023.

INÍCIO DA SESSÃO DE DISPUTA DE PREÇOS ÀS: 10:00 horas do dia 10/10/2023.

PROCESSO N° 00050-00009020/2023-64

O Distrito Federal, representado pela Secretaria de Estado de Segurança Pública do Distrito Federal - SSPDF, torna público, para conhecimento dos interessados, que realizará licitação na modalidade **PREGÃO ELETRÔNICO** do tipo **MENOR PREÇO**, para a aquisição do objeto especificado no Anexo I deste Edital.

O presente certame será regido pela Lei nº 10.520/2002, pelo Decreto Federal nº 10.024/2019, recepcionado no DF pelo Decreto distrital nº 40.205/2019, pelas Leis do DF nº 4.611/2011 e 6.112/2018 (obrigatoriedade da implantação do Programa de Integridade nas empresas que contratarem com o DF), pela Lei complementar nº 123/2006, pelos Decretos distritais nº 36.520/2015, subsidiariamente, 35.592/2014 e 26.851/2006 e alterações posteriores, e, subsidiariamente, pela Lei nº 8.666/1993, **além das demais normas pertinentes**, observadas as condições estabelecidas neste Ato Convocatório e seus Anexos.

O Pregão Eletrônico será realizado em sessão pública, por meio de sistema eletrônico que promova a comunicação pela INTERNET, mediante condições de segurança, utilizando-se, para tanto, os recursos de criptografia e autenticação em todas as suas fases.

Os trabalhos serão conduzidos por servidor designado pela Portaria nº 24, de 07 de fevereiro de 2023, publicada no DODF nº 33, página 49, de 15 de fevereiro de 2023, denominado Pregoeiro, mediante a inserção e monitoramento de dados gerados ou transferidos para a página eletrônica <https://www.gov.br/compras/pt-br/>, que terá, dentre outras, as seguintes atribuições: receber, examinar e decidir as impugnações e pedidos de esclarecimento ao Edital, apoiado pelo setor responsável pela sua elaboração; conduzir a sessão pública na internet; verificar a conformidade da proposta com os requisitos estabelecidos no instrumento convocatório; dirigir a etapa de lances; verificar e julgar as condições de habilitação; sanear erros ou falhas que não alterem a substância das propostas, dos documentos de habilitação e sua validade jurídica; receber, examinar e decidir os recursos, encaminhando à autoridade competente quando mantiver sua decisão; indicar o vencedor do certame; adjudicar o objeto, quando não houver recurso; conduzir os trabalhos da equipe de apoio; e encaminhar o processo devidamente instruído à autoridade superior e propor sua homologação.

O Edital estará disponível gratuitamente na página www.ssp.df.gov.br/licitacoes e no endereço eletrônico <https://www.gov.br/compras/pt-br/>.

1. DO OBJETO

1.1. Aquisição de gavetas de expansão para Storage Huawei Oceanstor 5300 V5, com capacidade para 25 (vinte e cinco) discos, conforme condições, exigências, quantidades e especificações técnicas constantes no Termo de Referência, visando atender demanda da Secretaria de Estado de Segurança Pública do Distrito Federal.

1.2. As aquisições visam o atendimento de demandas da Subsecretaria de Modernização Tecnológica- SMT.

2. DA DESPESA E DOS RECURSOS ORÇAMENTÁRIOS

2.1. O valor estimado da licitação e os valores unitários e globais dos itens serão tornados públicos após o encerramento da fase de lances.

2.2. As despesas decorrentes da contratação do objeto deste Pregão correrão à conta dos recursos consignados no orçamento da Secretaria de Estado de Segurança Pública do Distrito Federal; Programa de Trabalho nº: 06.181.6217.1569.0004; Natureza da Despesa: 44.90.52 e Fonte de Recursos: 132 e 231.

3. DA DISPONIBILIZAÇÃO DO EDITAL

3.1. Os documentos que integram o Edital serão disponibilizados no portal Compras Governamentais (<https://www.gov.br/compras/pt-br/>) e na página da SSPDF (www.ssp.df.gov.br/licitacoes), podendo igualmente ser obtidos diretamente na Coordenação de Licitações, Contratos e Convênios (CLIC), sito ao Setor de Administração Municipal - SAM Quadra "A" Bloco "A", CEP 70620-000, Brasília - DF, **somente em mídia digital**, de 2ª a 6ª feira (dias úteis), das 08h00min às 18h00min mediante requerimento da Licitante interessada ao Coordenador de Licitações, Contratos e Convênios, assinada pelo seu representante legal, devendo fornecer CD/DVD ou levar pen-drive.

4. DA IMPUGNAÇÃO AO EDITAL E DO PEDIDO DE ESCLARECIMENTO

4.1. A **impugnação ao presente Edital e seus anexos** deverá ser dirigida ao Pregoeiro, **até 3 (três) dias úteis** anteriores à data fixada para a abertura da sessão pública, mediante petição a ser enviada exclusivamente por meio eletrônico, através do e-mail licitacoes@ssp.df.gov.br.

4.1.1. A impugnação deve estar devidamente identificada (CNPJ, razão social, nome do representante legal e comprovação de poderes para representar a impugnante, se pessoa jurídica, e nome completo e CPF, se pessoa física).

4.1.2. Apresentada a impugnação, caberá ao Pregoeiro, auxiliado pelos responsáveis pela elaboração do Edital e seus anexos, decidir sobre a impugnação no prazo de 2 (dois) dias úteis, contados da data de recebimento da impugnação.

4.1.3. A impugnação não possui efeito suspensivo, podendo ser concedido o efeito suspensivo por ato do Pregoeiro, devidamente motivado nos autos do processo.

4.1.4. Acolhida a impugnação contra o ato convocatório, será definida e publicada nova data para realização do certame.

4.1.5. A impugnação feita tempestivamente pela Licitante não a impedirá de participar do processo licitatório até o trânsito em julgado da decisão a ela pertinente, devendo, por conseguinte, enviar sua PROPOSTA, até a data e hora marcadas para a abertura da sessão.

4.2. Os esclarecimentos de dúvidas quanto ao Edital e seus anexos deverão ser enviados ao Pregoeiro, **até 3 (três) dias úteis** anteriores à data fixada para abertura da sessão pública, mediante petição a ser enviada exclusivamente por meio eletrônico, através do e-mail licitacoes@ssp.df.gov.br.

4.2.1. Os pedidos de esclarecimentos deverão estar devidamente identificados (CNPJ, razão social, nome do representante legal e comprovação de poderes para representar a peticionante, se pessoa jurídica, e nome completo e CPF, se pessoa física).

4.2.2. Apresentado pedido de esclarecimento, o Pregoeiro, auxiliado pela unidade requisitante, decidirá sobre a petição, no prazo de até 2 (dois) dias úteis.

4.2.3. As respostas aos pedidos de esclarecimentos serão divulgadas pelo sistema e vincularão os participantes e a Administração.

4.3. As impugnações e esclarecimentos serão prestados pelo Pregoeiro diretamente aos peticionantes e serão divulgados a todos os interessados através do site **Compras Governamentais** (<https://www.gov.br/compras/pt-br/> – no link correspondente a este Edital), e do site da SSPDF (www.ssp.df.gov.br/licitacoes) antes da abertura da sessão, ficando todos os Licitantes obrigados a acessá-los para obtenção das informações prestadas.

4.4. Modificações no Edital serão divulgadas pelo mesmo instrumento de publicação utilizado para divulgação do texto original e o prazo inicialmente estabelecido será reaberto, exceto se, inquestionavelmente, a alteração não afetar a formulação das propostas, resguardado o tratamento isonômico aos Licitantes.

5. DO CREDENCIAMENTO

5.1. O credenciamento dar-se-á pela atribuição de chave de identificação e de senha, pessoal e intransferível, para acesso ao sistema **Comprasnet**, provido pela Secretaria de Logística e Tecnologia da Informação – SLTI - ME, por meio do sítio eletrônico <https://www.gov.br/compras/pt-br/>.

5.1.1. Para ter acesso ao sistema eletrônico, os interessados deverão dispor de chave de identificação e senha pessoal, obtidas junto a SLTI, onde também deverão informar-se a respeito do seu funcionamento e regulamento e receber instruções detalhadas para sua correta utilização.

5.2. O credenciamento junto ao provedor do sistema implica a responsabilidade legal do Licitante ou de seu representante legal e a presunção de sua capacidade técnica para realização das transações inerentes a este pregão eletrônico.

5.3. O uso da senha de acesso pelo Licitante é de sua responsabilidade exclusiva, incluindo qualquer transação efetuada diretamente ou por seu representante, não cabendo ao provedor do sistema ou à SSPDF, responsabilidade por eventuais danos decorrentes de uso indevido da senha, ainda que por terceiros.

5.4. A perda da senha ou a quebra de sigilo deverão ser comunicadas imediatamente ao provedor do sistema para imediato bloqueio de acesso.

6. DAS CONDIÇÕES DE PARTICIPAÇÃO NO CERTAME

6.1. Poderão participar deste Pregão as empresas interessadas do ramo de atividade do objeto desta licitação que comprovem sua qualificação, na forma indicada neste Edital:

6.1.1. Que estejam devidamente credenciadas no sistema **Comprasnet**, no endereço eletrônico <https://www.gov.br/compras/pt-br/>, munidas de chave de identificação e de senha;

6.1.2. Que estejam cadastradas no Sistema de Cadastramento Unificado de Fornecedores – SICAF, nos termos do § 1º, art. 1º do Decreto nº 3.722, de 9 de janeiro de 2001, publicado no D.O.U. de 10 de janeiro de 2001 e art. 4º do Decreto Distrital nº 23.546/03; ou

6.1.3. Que estejam cadastradas no SICAF, mas com seus cadastramentos vencidos, desde que atendidas as exigências do **item 14**, deste Edital.

6.2. NÃO PODERÃO CONCORRER, DIRETA OU INDIRETAMENTE, NESTA LICITAÇÃO OU PARTICIPAR DO CONTRATO DELA DECORRENTE:

6.2.1. Servidor ou dirigente da SSPDF;

6.2.1.1. A vedação se aplica para as condições de proprietário, controlador, administrador, gerente ou diretor de pessoa jurídica independentemente das denominações adotadas e do nível quantitativo ou qualitativo de participação no capital ou patrimônio. (§ 1º do Art. 1º do Decreto nº 39.860/2019).

6.2.1.2. Aplica-se, ainda, aos executores de contratos que trabalhem ou tenham trabalhado nos últimos cinco anos como sócios, administradores ou não, ou responsáveis pelas entidades contratada, e ao agente público que, na condição referida, esteja licenciado ou afastado por qualquer motivo e a qualquer título.

6.2.1.3. Considera-se participação indireta, para fins do disposto neste artigo, a existência de qualquer vínculo de natureza técnica, comercial, econômica, financeira ou trabalhista entre o autor do projeto, pessoa física ou jurídica, e o licitante ou responsável pelos serviços, fornecimentos e obras, incluindo-se os fornecimentos de bens e serviços a estes necessários.

6.2.2. O autor do termo de referência, do projeto básico ou executivo, pessoa física ou jurídica;

6.2.3. As empresas:

6.2.3.1. Declaradas inidôneas por órgão ou entidade da Administração Pública direta ou indireta, federal, estadual, municipal ou do Distrito Federal;

6.2.3.2. Suspensas de participar de licitação, e impedidas de contratar com a Administração do Distrito Federal, durante o prazo da sanção aplicada;

6.2.3.3. Estrangeiras não autorizadas a funcionar no País;

6.2.3.4. Que se encontrem em processo de dissolução, liquidação, recuperação judicial, recuperação extrajudicial, falência, fusão, cisão ou incorporação;

6.2.3.4.1. Só será permitida a participação de empresas em recuperação judicial e extrajudicial se comprovada, respectivamente, a aprovação ou a homologação do plano de recuperação pelo juízo competente e apresentada certidão emitida pelo juízo da recuperação, que ateste a aptidão econômica e financeira para o certame.

6.2.3.5. Submissas a concurso de credores;

6.2.3.6. Que estejam incluídas no Cadastro Nacional de Condenações Cíveis por Ato de Improbidade Administrativa disponível no Portal do CNJ;

6.2.3.7. Que conste da relação de inidôneos disponibilizada pelo Tribunal de Contas da União (TCU);

6.2.3.8. Cujo estatuto ou contrato social não incluam o objeto deste Edital;

6.2.3.9. Constituídas com o mesmo objeto e por qualquer um dos sócios e/ou administradores de empresas declaradas inidôneas, após a aplicação dessa sanção e no prazo de sua vigência, observando o contraditório e a ampla defesa a todos os interessados;

6.2.3.10. Isoladamente ou em consórcio, responsável pela elaboração do termo de referência, ou do projeto básico ou executivo, ou da qual o autor do projeto seja dirigente, gerente, acionista ou detentor de mais de 5% (cinco por cento) do capital com direito a voto ou controlador, responsável técnico ou subcontratado;

6.2.3.11. Cujo dirigente, administrador, proprietário ou sócio com poder de direção seja cônjuge, companheiro ou parente, em linha reta ou colateral, por consanguinidade ou afinidade, até o segundo grau, de:

a) Agente público com cargo em comissão ou função de confiança que esteja lotado na unidade responsável pela realização da seleção ou licitação promovida pelo órgão ou entidade da Administração pública distrital; ou;

b) Agente público cuja posição no órgão ou entidade da Administração pública distrital seja hierarquicamente superior ao chefe da unidade responsável pela realização da seleção ou licitação;

6.2.3.11.1. A vedação se aplica aos contratos pertinentes a obras, serviços e aquisição de bens, inclusive de serviços terceirizados, às parcerias com organizações da sociedade civil e à celebração de instrumentos de ajuste congêneres.

6.2.3.11.2. As vedações deste item estendem-se às relações homoafetivas.

6.2.3.12. Reunidas em consórcio, qualquer que seja a sua forma de constituição.

6.2.3.12.1. A vedação do caput aplica-se ao agente público licenciado ou afastado por qualquer motivo e a qualquer título.

6.2.3.12.2. Considera-se participação indireta, para fins do disposto neste artigo, a existência de qualquer vínculo de natureza técnica, comercial, econômica, financeira ou trabalhista entre o autor do projeto, pessoa física ou jurídica, e o licitante ou responsável pelos serviços, fornecimentos e obras, incluindo-se os fornecimentos de bens e serviços a estes necessários.

6.2.4. A participação na presente licitação implica a aceitação plena e irrevogável de todos os termos, cláusulas e condições constantes deste Edital e de seus Anexos, bem como a observância dos preceitos legais e regulamentares em vigor e a responsabilidade pela fidelidade e legitimidade das informações e dos documentos apresentados em qualquer fase do processo.

6.2.5. As pessoas jurídicas que tenham sócios em comum não poderão participar do certame para os mesmos itens.

6.3. Não poderá se beneficiar do tratamento jurídico diferenciado previsto na Lei Complementar nº 123/2006, incluído o regime de que trata o [art. 12 da citada Lei Complementar](#), para nenhum efeito legal, a pessoa jurídica (parágrafo único do art. 2º da Lei nº 4.611/2011):

6.3.1. De cujo capital participe outra pessoa jurídica;

6.3.2. Que seja filial, sucursal, agência ou representação, no País, de pessoa jurídica com sede no exterior;

6.3.3. De cujo capital participe pessoa física que seja inscrita como empresário, ou seja, sócia de outra empresa que receba tratamento jurídico diferenciado nos termos da Lei Complementar nº 123/2006, desde que a receita bruta global ultrapasse o limite de que trata o inciso II do caput do art. 3º da Lei Complementar nº 123/2006;

6.3.4. Cujo titular ou sócio participe com mais de 10% (dez por cento) do capital de outra empresa não beneficiada pela Lei Complementar nº 123/2006, desde que a receita bruta global ultrapasse o limite de que trata o inciso II do caput do art. 3º da Lei Complementar nº 123/2006;

6.3.5. Cujo sócio ou titular seja administrador ou equiparado de outra pessoa jurídica com fins lucrativos, desde que a receita bruta global ultrapasse o limite de que trata o inciso II do caput do art. 3º da Lei Complementar nº 123/2006;

6.3.6. Constituída sob a forma de cooperativas, salvo as de consumo;

6.3.7. Que participe do capital de outra pessoa jurídica;

6.3.8. Que exerça atividade de banco comercial, de investimentos e de desenvolvimento, de caixa econômica, de sociedade de crédito, financiamento e investimento ou de crédito imobiliário, de corretora ou de distribuidora de títulos, valores mobiliários e câmbio, de empresa de arrendamento mercantil, de seguros privados e de capitalização ou de previdência complementar;

6.3.9. Resultante ou remanescente de cisão ou qualquer outra forma de desmembramento de pessoa jurídica que tenha ocorrido em um dos 5 (cinco) anos-calendário anteriores;

6.3.10. Constituída sob a forma de sociedade por ações.

7. DA COTA RESERVADA PARA ENTIDADES PREFERENCIAIS

7.1. Tendo em vista a necessidade de compatibilização e uniformidade dos itens que compõem a presente licitação, não haverá cota reservada para as entidades preferenciais, prevista no art. 48, III da Lei Complementar nº 123/2006 e no art. 2º, III, do Decreto-DF nº 35.592/2014.

8. DO ENVIO DA PROPOSTA E DOS DOCUMENTOS DE HABILITAÇÃO

8.1. Após a divulgação do Edital os Licitantes deverão encaminhar a **PROPOSTA INICIAL** e os **DOCUMENTOS DE HABILITAÇÃO** no endereço eletrônico <https://www.gov.br/compras/pt-br/>, consignando o **valor global**, bem como a descrição do objeto ofertado.

8.2. As propostas e os documentos de habilitação serão recebidos exclusivamente por meio do sistema eletrônico **Comprasnet** (<https://www.gov.br/compras/pt-br/>), até a data e hora marcadas para a abertura da sessão pública, quando, então, encerrar-se-á automaticamente a fase de recebimento de propostas e de documentos.

8.3. No momento do envio da proposta e dos documentos de habilitação o Licitante deverá **declarar por meio do sistema eletrônico em campo específico**:

8.3.1. Que cumpre plenamente os requisitos de habilitação e que sua proposta está em conformidade com as exigências do Edital;

8.3.2. De que até a presente data inexistem fatos impeditivos para a habilitação no presente processo licitatório, ciente da obrigatoriedade de declarar ocorrências posteriores;

8.3.3. Para fins do disposto no inciso V do art. 27 da Lei nº 8.666, de 21 de junho de 1993, acrescido pela Lei nº 9.854, de 27 de outubro de 1999, que não emprega menor de 18 (dezoito) anos em trabalho noturno, perigoso ou insalubre e não emprega menor de 16 (dezesseis) anos, salvo menor, a partir de 14 (quatorze) anos, na condição de aprendiz, nos termos do inciso XXXIII, do art. 7º da Constituição Federal;

8.3.4. Que não possui, em sua cadeia produtiva, empregados executando trabalho degradante ou forçado, observado o disposto nos incisos III e IV do art. 1º e no inciso III, do art. 5º da Constituição Federal;

8.3.5. Que a proposta apresentada para esta licitação foi elaborada de maneira independente, de acordo com o que é estabelecido na Instrução Normativa nº 2, de 16 de setembro de 2009, da SLTI/MPOG;

8.3.6. Que cumpre os requisitos estabelecidos no art. 3º da Lei Complementar nº 123/2006, bem como de que está apta a usufruir o tratamento favorecido estabelecido nos arts. 42 a 49 da referida Lei Complementar, no caso das Microempresas – ME e Empresas de Pequeno Porte – EPP e Microempreendedores Individuais;

8.3.7. A assinalação do campo “não” na Declaração do item **8.3.6** apenas produzirá o efeito de a Licitante não ter direito ao tratamento favorecido previsto na Lei Complementar nº 123, de 2006, mesmo que seja qualificada como microempresa ou empresa de pequeno porte ou microempreendedores individuais.

8.3.8. As declarações mencionadas nos subitens anteriores serão conferidas pelo Pregoeiro na fase de habilitação.

8.3.9. Nos casos de emissão de declaração falsa, a empresa Licitante responderá administrativamente na forma do Decreto Distrital nº 26.851/2006.

8.3.10. O **preço** proposto será de exclusiva responsabilidade do Licitante, não lhe assistindo o direito de pleitear qualquer alteração do mesmo, sob a alegação de erro, omissão ou qualquer outro pretexto.

8.3.11. As propostas que contenham a descrição do objeto, o valor e os documentos complementares estarão disponíveis na internet, após a homologação.

9. DAS CONDIÇÕES PARA A ELABORAÇÃO DA PROPOSTA

9.1. O Licitante deverá enviar sua proposta, no idioma oficial do Brasil, mediante o preenchimento, no sistema eletrônico, dos seguintes campos:

9.1.1. Valor unitário e total para cada item ou grupo de itens (conforme o caso), em moeda corrente nacional;

9.1.2. Marca, modelo e fabricante de cada item ofertado;

9.1.3. Descrição detalhada do objeto indicando, no que for aplicável, o prazo de validade ou de garantia, número do registro ou inscrição do bem no órgão competente, quando for o caso;

9.1.4. Todas as especificações do objeto contidas na proposta vinculam a Contratada.

9.1.5. Os quantitativos previstos no orçamento estimado pela Administração não poderão ser alterados pelo proponente.

9.1.6. O Licitante será responsável por todas as transações que forem efetuadas em seu nome no Sistema Eletrônico, assumindo como firmes e verdadeiras sua proposta e lances.

9.1.7. A participação no pregoão dar-se-á por meio da digitação da senha privativa do Licitante.

9.1.8. Ao cadastrar sua proposta no sítio do sistema **Comprasnet** o Licitante deverá fazer a descrição detalhada do objeto. Para o detalhamento deverá ser utilizado o campo “**Descrição detalhada do objeto ofertado**”. Não serão aceitas descrições da proposta do tipo “**conforme Edital**”.

9.1.9. A Licitante que registrar no campo “**Descrição detalhada do objeto ofertado**” qualquer informação que venha a identificar sua razão social ou nome fantasia terá sua proposta desclassificada antes da disputa de lances.

9.1.10. A omissão de qualquer despesa necessária ao perfeito cumprimento do objeto deste certame será interpretada como não existente ou já incluída no preço, não podendo o Licitante pleitear acréscimo após a abertura da sessão pública.

10. DA CONDUÇÃO DO CERTAME

10.1. Os trabalhos serão conduzidos pelo Pregoeiro, apoiado pela Equipe de Apoio e por setores técnicos, mediante a inserção e monitoramento de dados gerados ou transferidos no endereço eletrônico <https://www.gov.br/compras/pt-br/>.

10.2. A operacionalidade do sistema **Comprasnet** é de responsabilidade da SLTI/ME, junto a qual as Licitantes deverão informar-se a respeito do seu funcionamento e regulamento, e receber instruções detalhadas para sua correta utilização.

10.3. A participação na licitação na forma eletrônica dar-se-á por meio da digitação da senha pessoal e intransferível do representante credenciado e subsequente encaminhamento da **PROPOSTA e dos DOCUMENTOS DE HABILITAÇÃO**, exclusivamente por meio do sistema eletrônico, observados data e horário estabelecidos neste Edital.

10.4. Incumbirá ao Licitante acompanhar as operações no Sistema Eletrônico durante a sessão pública do pregoão, ficando responsável pelo ônus decorrente da perda de negócios diante da inobservância de quaisquer mensagens emitidas pelo Sistema, Pregoeiro ou de sua desconexão.

10.5. Se ocorrer a desconexão do Pregoeiro no decorrer da etapa de lances, e o sistema eletrônico permanecer acessível aos Licitantes, os lances continuarão sendo recebidos, sem prejuízo dos atos realizados.

10.6. Quando a desconexão do sistema eletrônico para o Pregoeiro persistir por tempo superior a 10 (dez) minutos, a sessão pública será suspensa e reiniciada somente decorridas 24 (vinte e quatro) horas após a comunicação do fato aos participantes, no sítio eletrônico <https://www.gov.br/compras/pt-br/>.

10.7. No caso de desconexão, cada Licitante deverá de imediato, sob sua inteira responsabilidade, providenciar sua conexão ao sistema.

10.8. A abertura da sessão pública deste Pregão, conduzida pelo Pregoeiro, ocorrerá na data e na hora indicadas no preâmbulo deste Edital, no sítio eletrônico <https://www.gov.br/compras/pt-br/>.

10.9. Durante a sessão pública, a comunicação entre o Pregoeiro e os Licitantes ocorrerá exclusivamente mediante troca de mensagens, via *chat*, em campo próprio do sistema eletrônico. Não será aceito nenhum outro tipo de contato, como meio telefônico ou e-mail;

10.10. O Pregoeiro verificará as propostas apresentadas e desclassificará, motivadamente, aquelas que não estejam em conformidade com os requisitos estabelecidos neste Edital.

10.11. Somente os Licitantes com propostas classificadas pelo Pregoeiro participarão da fase de lances.

11. DA ABERTURA DAS PROPOSTAS, DA FORMULAÇÃO DE LANCES E DO DESEMPATE

11.1. A abertura da licitação dar-se-á em sessão pública, por meio de sistema eletrônico, na data, horário e local indicados neste Edital.

11.2. Aberta a sessão pública, o Pregoeiro verificará as propostas apresentadas, desclassificando desde logo aquelas que não estejam em conformidade com os requisitos estabelecidos neste Edital, que contenham vícios insanáveis ou que não apresentem as especificações e exigências mínimas constantes no Termo de Referência (Anexo I ao Edital).

11.2.1. A desclassificação será sempre fundamentada e registrada no sistema, com acompanhamento em tempo real por todos os participantes.

11.2.2. A não desclassificação da proposta não impede o seu julgamento definitivo em sentido contrário, levado a efeito na fase de aceitação.

1.3. O sistema ordenará automaticamente as propostas classificadas, sendo que somente estas participarão da fase competitiva.

11.4. Considerando a pequena quantidade de itens, o modo de disputa será o ABERTO.

11.4.1. No modo de disputa ABERTO, a etapa de envio de lances terá duração de 10 (dez) minutos.

11.4.1.1. Durante a fase competitiva, as Licitantes deverão formular seus lances com um intervalo mínimo de diferença de R\$ 20,00 (vinte reais).

11.4.1.2. O intervalo mínimo de diferença entre os lances incidirá tanto em relação aos lances intermediários quanto em relação ao lance que cobrir a melhor oferta.

11.4.2. Após o período inicial de 10 (dez) minutos, o período inicial será prorrogado automaticamente pelo sistema eletrônico **Comprasnet** quando houver lance ofertado nos últimos 2 (dois) minutos do período de duração da sessão pública.

11.4.3. A prorrogação automática da etapa de envio de lances, de que trata o subitem **11.4.2**, será de 2 (dois) minutos;

11.4.3.1. A prorrogação automática ocorrerá sucessivamente sempre que houver lances enviados nesse período de prorrogação, inclusive quando se tratar de lances intermediários.

11.4.3.2. São considerados intermediários os lances iguais ou superiores ao menor já ofertado, mas inferiores ao último lance dado pelo próprio Licitante, quando adotado o **juízo pelo critério de menor preço**.

11.4.4. Na hipótese de não haver novos lances na forma estabelecida nos subitens **11.4.2**, **11.4.3** e **11.4.3.1**, a sessão pública será encerrada automaticamente.

11.4.5. Encerrada a etapa competitiva, o sistema ordenará os lances em ordem de vantagem em relação ao **menor preço**.

11.4.6. Encerrada a sessão pública sem prorrogação automática pelo sistema **Comprasnet**, na forma dos subitens **11.4.2**, **11.4.3** e **11.4.3.1**, o Pregoeiro poderá, assessorado pela equipe de apoio, admitir o reinício da etapa de envio de lances, em prol da consecução do melhor preço estimado pela Administração, mediante justificativa.

11.5. Encerrada a fase competitiva, se o melhor lance não tiver sido ofertado por empresa qualificada como ME/EPP, o sistema selecionará todas as MEs / EPPs que se encontrem em situação de empate ficto, observada a ordem de classificação, para a convocação para o desempate.

11.6. Na forma da Lei Distrital nº 4.611/2011 e do Decreto Distrital nº 35.592/2014 (art. 4º, § 3º), consideram-se empatadas as propostas de MEs / EPPs com valor igual ou até 5% superior à de **menor preço** ou as propostas com o percentual de desconto igual ou até 5% inferior à de **maior desconto**.

11.7. Constatada a existência de empate ficto, proceder-se-á a seguinte fase de desempate:

11.7.1. O sistema convocará a ME/EPP para, no prazo de 5 (cinco) minutos, controlados pelo sistema, encaminhar uma última oferta **obrigatoriamente mais vantajosa** que a proposta da primeira colocada.

11.7.2. Caso a ME/EPP não ofereça proposta mais vantajosa, o sistema convocará os Licitantes ME/EPP remanescentes que porventura se encontrem dentro da margem de preferência, seguindo-se a ordem de classificação, para o exercício do mesmo direito.

11.7.3. Na hipótese de não oferta de lance que desempate o procedimento licitatório, permanecerá a ordem de classificação anteriormente determinada.

11.7.4. O Pregoeiro poderá solicitar documentos que comprovem o enquadramento do Licitante como ME/EPP.

11.8. Após o desempate de que tratam os subitens **11.5** a **11.7**, caso persista o empate entre duas ou mais propostas, será assegurada preferência, sucessivamente, aos bens:

a) Produzidos no País;

b) Produzidos ou prestados por empresas brasileiras;

c) Produzidos ou prestados por empresas que invistam em pesquisa e no desenvolvimento de tecnologia no País;

d) Produzidos ou prestados por empresas que comprovem cumprimento de reserva de cargos prevista em lei para pessoa com deficiência ou para reabilitado da Previdência Social e que atendam às regras de acessibilidade previstas na legislação.

11.9. Os critérios de desempate previstos nos subitens **11.5** a **11.8** serão aplicados caso não haja envio de lances após o início da fase competitiva.

11.10. Na hipótese de persistir o empate, a proposta vencedora será sorteada pelo sistema **Comprasnet** dentre as propostas empatadas.

12. DA NEGOCIAÇÃO DIRETA

12.1. Após o encerramento da fase competitiva, o Pregoeiro encaminhará, pelo sistema eletrônico, contraproposta ao Licitante que tenha apresentado lance mais vantajoso, para que seja obtida melhor proposta, observado o critério de julgamento.

12.2. É vedada a negociação com condições diferentes das previstas neste Edital.

12.3. A negociação será realizada por meio do sistema, podendo ser acompanhada pelas demais Licitantes.

13. DO JULGAMENTO DA PROPOSTA VENCEDORA

13.1. Encerrada a etapa competitiva e depois da verificação de possível empate, o Pregoeiro examinará a(s) proposta(s) classificada(s) em primeiro lugar quanto ao **preço** e quanto ao atendimento das especificações.

13.2. O(s) Licitante(s) classificado(s) em primeiro lugar, após a negociação, deverá(ão) enviar **no prazo 2 (duas) horas** a contar da requisição do Pregoeiro via chat, a(s) Proposta(s) de Preços devidamente atualizada(s), em conformidade com o valor negociado ou o último lance ofertado.

13.3. A proposta ajustada será recebida **exclusivamente por meio do sistema Comprasnet** (opção "Enviar Anexo"), respeitado o limite do sistema eletrônico, podendo ser incluídos quantos arquivos forem necessários.

13.4. A(s) proposta(s) atualizada(s) deverá(ão) ser lavrada(s) em língua portuguesa e deve(m) conter:

a) Nome da proponente e de seu representante legal, endereço completo, telefone, endereço de correio eletrônico, números do CNPJ e da inscrição Estadual, Municipal e Distrital;

b) Preço unitário e total de cada objeto cotado, devendo estar inclusas nos preços ofertados todas as despesas que incidam ou venham a incidir sobre o objeto;

c) A indicação de uma única marca e modelo para cada objeto, sem prejuízo da indicação de todas as características do produto cotado, com especificações claras e detalhado, inclusive tipo, referência, número do registro ou inscrição do bem no órgão competente quando for o caso, observadas as especificações constantes no Anexo I deste Edital;

d) Prazo de validade da proposta, não devendo ser inferior a 60 (sessenta) dias corridos, contados da data prevista para abertura da licitação;

e) Prazo de entrega não superior a **60 dias corridos**, contados da assinatura do contrato ou do recebimento da Nota de Empenho, quando não houver a formalização do instrumento de contrato;

f) Declaração expressa, de que nos preços ofertados estão incluídas todas as despesas relativas à entrega do(s) bem(ns) tais como embalagens, encargos sociais, frete, seguro, tributos e encargos de qualquer natureza que, direta ou indiretamente, incidam sobre o objeto da licitação;

g) Declaração de que a Licitante atende os critérios de sustentabilidade ambiental previstos no art. 7º da Lei Distrital nº 4.770/2012, conforme modelo constante no Anexo II. A declaração pode ser substituída por certificação emitida por instituição pública oficial ou instituição credenciada, ou qualquer outro meio de prova, que ateste que a empresa cumpre com as exigências de práticas de sustentabilidade ambiental;

h) Declaração para os fins do Decreto nº 39.860/2019, conforme Modelo constante do Anexo IV ao Edital;

i) Memórias de Cálculo que, eventualmente, se fizerem necessárias; e

13.6. Os dados inseridos na proposta, como correio eletrônico, número de telefone e fax, serão utilizados para a comunicação oficial entre a SSPDF e a empresa, tanto na fase licitatória quanto na fase contratual.

13.7. Em nenhuma hipótese, o conteúdo das propostas poderá ser alterado, seja com relação às características técnicas, marcas, modelos, prazo de entrega, prazo de garantia e preço dos equipamentos e materiais ou de qualquer outra condição que importe modificação dos seus termos originais, **ressalvadas as hipóteses destinadas a sanar apenas falhas formais, alterações essas que serão analisadas pelo Pregoeiro**.

13.8. Serão corrigidos automaticamente pelo Pregoeiro quaisquer erros aritméticos, bem como as divergências que porventura ocorrerem entre o preço unitário e o total do item, quando prevalecerá sempre o primeiro.

13.9. Em consonância com o § 3º, art. 43, da Lei nº 8.666/1993, para fins de verificação/comprovação quanto ao atendimento das especificações contidas no Termo de Referência, o Pregoeiro poderá promover diligência destinada a esclarecer ou a complementar a instrução do processo, requerendo a remessa de folders, catálogos, prospectos técnicos, dentre outros que julgar cabíveis à análise objetiva dos produtos ofertados pelas Licitantes.

13.10. O Pregoeiro poderá, se necessário, suspender a sessão para recorrer a setores técnicos internos e externos, bem como aos órgãos requisitantes da compra do material objeto deste Pregão, a fim de obter parecer que possibilite melhor julgamento das especificações dos produtos cotados, definindo nova data para continuidade da sessão licitatória.

13.11. Não serão aceitas propostas que apresentarem preços globais ou unitários simbólicos, irrisórios ou de valor zero, bem como propostas que apresentarem valores globais e unitários acima do estimado.

13.12. Serão desclassificadas propostas que contenham preços excessivos ou manifestamente inexequíveis, assim entendidos:

13.12.1. Preços excessivos, quando os mesmos apresentarem valores superiores ao preço estimado pela Administração;

13.12.1.1. A desclassificação por preços excessivos somente ocorrerá após a fase competitiva, caso a Administração não obtenha êxito na negociação direta.

13.12.2. Preços inexequíveis, quando os mesmos forem inferiores ao custo de produção, acrescidos dos encargos legais;

13.12.2.1. O Licitante será convocado para demonstrar a exequibilidade do preço ofertado, e, caso não demonstre, será desclassificado.

13.13. Serão analisados, para a definição de valores excessivos ou inexequíveis, os preços unitários e globais.

13.14. O não envio da proposta ajustada por meio do sistema **Comprasnet** (opção “Enviar Anexo”), com todos os requisitos ou o descumprimento das eventuais diligências determinadas pelo Pregoeiro acarretará na desclassificação da proposta.

13.15. Sempre que a proposta não for aceita, antes de ocorrer a convocação da Licitante subsequente, haverá nova verificação da eventual ocorrência do empate ficto, previsto nos subitens **11.5** a **11.7**, visto o disposto na Lei Distrital nº 4.611/2011 e no Decreto Distrital nº 35.592/2014.

13.16. Em caráter de diligência, os documentos remetidos por meio da opção “Enviar Anexo” do sistema **Comprasnet** poderão ser solicitados em original ou por cópia autenticada, a qualquer momento. Nesse caso, os documentos deverão ser encaminhados, no prazo estabelecido pelo Pregoeiro, para a Coordenação de Licitações, Contratos e Convênios da SSPDF (CLIC), sito ao Setor de Administração Municipal - SAM Quadra “A” Bloco “A”, CEP 70620-000, Brasília - DF.

14. DA HABILITAÇÃO

14.1. Encerrada a fase de propostas, o Pregoeiro promoverá a análise dos documentos de habilitação enviados pelo Licitante, conforme regulado neste Edital.

14.2. Em caráter de diligência, os documentos de habilitação remetidos por meio da opção “Enviar Anexo” do sistema **Comprasnet** poderão ser solicitados em original ou por cópia autenticada, a qualquer momento. Nesse caso, os documentos deverão ser encaminhados, no prazo estabelecido pelo Pregoeiro, para a Coordenação de Licitações, Contratos e Convênios da SSPDF (CLIC), sito ao Setor de Administração Municipal - SAM Quadra “A” Bloco “A”, CEP 70620-000, Brasília - DF.

14.3. Como condição prévia ao exame da documentação de habilitação do Licitante detentor da proposta classificada em primeiro lugar, o Pregoeiro verificará o eventual descumprimento das condições de participação, especialmente quanto à existência de sanção que impeça a participação no certame ou a futura contratação, mediante a consulta ao SICAF;

14.4. Constatada a existência de sanção, o Pregoeiro inabilitará o Licitante, por falta de condição de participação.

14.5. Realizadas as diligências, o Pregoeiro fará a análise dos documentos de habilitação.

14.6. DOS LICITANTES CADASTRADOS NO SICAF:

14.6.1. As Licitantes devidamente cadastradas no SICAF deverão encaminhar os seguintes documentos:

14.6.2. Documentação relativa à habilitação técnica elencada nos subitens **14.8.1**, **14.8.2** e **14.8.3** deste Edital. Caso o SICAF apresente parte dos documentos de qualificação técnica, deverão ser apresentados os documentos faltantes;

14.6.3. Certidão Negativa de falência, recuperação judicial ou extrajudicial (Lei nº 11.101, de 09/02/2005), expedida pelo distribuidor da sede da empresa, **datado dos últimos 90 (noventa) dias, ou que esteja dentro do prazo de validade expresso na própria Certidão**. No caso de praças com mais de um cartório distribuidor, deverão ser apresentadas as certidões de cada um dos distribuidores;

14.6.3.1. As Licitantes que apresentarem resultado menor ou igual a 1 (um), em qualquer um dos índices contidos no cadastro do SICAF, deverão comprovar capital social ou patrimônio líquido mínimo de 10% (dez por cento) do valor total estimado para o(s) item(ns) cotado(s) constante do Anexo I, **a ser divulgado após a fase de lances, que deverá recair sobre o montante dos itens que pretenda concorrer**;

14.6.3.2. A comprovação deverá ser feita quando da habilitação, apresentando o balanço Patrimonial e Demonstrações Contábeis do último exercício social, já exigíveis e apresentados na forma da Lei devidamente registrados ou pelo registro comercial, ato constitutivo, estatuto ou contrato social, conforme regulado pelo subitem **14.7.3** deste Edital;

14.6.4. Declarações prestadas diretamente no sistema, na forma do **item 8.2** deste Edital;

14.6.4.1. Todas as declarações constantes do sistema ComprasGovernamentais serão consultadas e juntadas aos autos do processo.

14.6.5. Prova de regularidade com a Secretaria de Estado de Economia do Distrito Federal, que poderá ser obtida por meio do site www.fazenda.df.gov.br (**obrigatória para os Licitantes com sede ou domicílio fora do Distrito Federal**).

14.6.6. A Licitante cuja habilitação parcial no SICAF acusar no demonstrativo “Consulta Situação do Fornecedor”, algum documento com validade vencida, deverá encaminhar o respectivo documento a fim de comprovar a sua regularidade.

14.6.7. Os Licitantes que estiverem cadastrados no Sistema de Cadastro Unificado de Fornecedores – SICAF vencidos, deverão apresentar a seguinte documentação relativa à Habilitação Jurídica, à Regularidade Fiscal e trabalhista, Habilitação Econômico-Financeira e Qualificação Técnica:

14.7. COMPROVAÇÃO DA HABILITAÇÃO JURÍDICA:

14.7.1. Documento de identificação contendo todos os dados dos responsáveis legais da proponente;

14.7.2. Registro comercial, arquivado na Junta Comercial respectiva, no caso de empresa individual;

14.7.3. Ato constitutivo, estatuto ou contrato social em vigor, devidamente registrado, em se tratando de sociedades comerciais, no caso de sociedades por ações, acompanhado de documentos de eleição de seus administradores;

14.7.4. Inscrição do ato constitutivo, no caso de sociedades civis, acompanhada de prova de diretoria em exercício;

14.7.5. Decreto de autorização, em se tratando de empresa ou sociedade estrangeira em funcionamento no País, e ato de registro ou autorização para funcionamento expedido pelo órgão competente, quando a atividade assim o exigir.

14.7.6. Procuração por instrumento público, ou por instrumento particular com o devido reconhecimento de firma em cartório, comprovando a delegação de poderes para assinatura e rubrica dos documentos integrantes da habilitação e propostas, quando estas não forem assinadas por diretor(es), com poderes estatutários para firmar compromisso.

14.8. REGULARIDADE FISCAL E TRABALHISTA:

14.8.1. Registro no Cadastro Nacional de Pessoa Jurídica – CNPJ;

14.8.2. Prova de inscrição no cadastro de contribuinte Estadual, Municipal ou do Distrito Federal, se houver, relativo ao domicílio ou sede do Licitante, pertinente ao ramo de atividade e compatível com o objeto contratual;

14.8.3. Prova de regularidade com as Fazendas Estadual e Municipal, do domicílio ou sede da Licitante;

14.8.4. Prova de regularidade com a Secretaria de Estado de Economia do Distrito Federal, **independentemente da sede ou domicílio do Licitante**, que poderá ser obtida por meio do site www.fazenda.df.gov.br;

14.8.5. Prova de Regularidade junto à **Fazenda Nacional** (Débitos e Tributos Federais), à **Dívida Ativa da União** e junto à **Seguridade Social** (contribuições sociais previstas nas alíneas “a” a “d” do parágrafo único do art. 11 da Lei nº 8.212, de 24 de julho de 1991 – contribuições previdenciárias e as de terceiros), fornecida por meio da Certidão Negativa de Débitos Relativos aos Tributos Federais e à Dívida Ativa da União;

14.8.6. Certificado de Regularidade perante o FGTS, fornecido pela Caixa Econômica Federal, devidamente atualizado, nos termos da Lei nº 8.036, de 11.5.90;

14.8.7. Certidão de regularidade relativa a débitos inadimplidos perante a Justiça do Trabalho (CNDT), mediante a apresentação de certidão negativa, em plena validade, que poderá ser obtida no site www.tst.jus.br/certidao.

14.8.8. Para todas as certidões referentes à regularidade fiscal e trabalhista, serão aceitas certidões positivas com efeitos de negativa.

14.8.9. Caso o Licitante seja considerado isento de tributos estaduais ou municipais relacionados ao objeto licitatório, deverá comprovar tal condição mediante a apresentação de declaração da Fazenda Estadual ou da Fazenda Municipal do domicílio ou sede do fornecedor, ou outra equivalente, na forma da lei.

14.9. QUALIFICAÇÃO ECONÔMICO-FINANCEIRA:

14.9.1. Certidão Negativa de falência, de recuperação judicial ou extrajudicial (Lei nº 11.101, de 09/02/2005), expedida pelo distribuidor da sede da empresa, **datado dos últimos 90 (noventa) dias, ou que esteja dentro do prazo de validade expresso na própria Certidão**. No caso de praças com mais de um cartório distribuidor, deverão ser apresentadas as certidões de cada um dos distribuidores;

14.9.2. Balanço Patrimonial e demais demonstrações contábeis do último exercício social, já exigíveis e apresentadas na forma da Lei devidamente registrados, que comprovem a boa situação financeira da empresa, vedada a sua substituição por balancetes ou balanços provisórios.

14.9.3. As empresas constituídas no ano em curso poderão substituir o balanço anual por balanço de abertura, devidamente autenticado pela Junta Comercial;

14.9.4. A boa situação financeira da empresa será avaliada pelos Índices de Liquidez Geral (LG) e Liquidez Corrente (LC) e Solvência Geral (SG), resultantes da aplicação das seguintes fórmulas:

1. **ILG: Índice de Liquidez Geral ≥ 1 (maior ou igual a 1)**

$$ILG = \frac{\text{ATIVO CIRCULANTE} + \text{REALIZÁVEL A LONGO PRAZO}}{\text{PASSIVO CIRCULANTE} + \text{EXIGÍVEL A LONGO PRAZO}} > 1$$

2. **ILC: Índice de Liquidez Corrente \geq 1 (maior ou igual a 1)**

$$\text{ILC} = \frac{\text{ATIVO CIRCULANTE}}{\text{PASSIVO CIRCULANTE}} > 1$$

3. **SG: Solvência Geral \geq 1 (maior ou igual a 1)**

$$\text{SG} = \frac{\text{ATIVO TOTAL}}{\text{PASSIVO CIRCULANTE} + \text{EXIGÍVEL A LONGO PRAZO}} > 1$$

14.9.5. O balanço patrimonial e as demonstrações contábeis deverão estar assinados por Contador ou por outro profissional equivalente, devidamente registrado no Conselho Regional de Contabilidade.

14.9.6. Serão consideradas como detentoras de capacidade econômico-financeira satisfatória as Licitantes que obedecerem simultaneamente às condições do item **b.2** (i, ii e iii) acima.

14.9.7. A Licitante deverá apresentar os cálculos constantes do item **b.2**, assinado pelo seu representante legal e por um contador.

14.9.8. As empresas que apresentarem resultado inferior ao mínimo estabelecido em qualquer dos índices referidos no item b.2, quando de suas habilitações, deverão comprovar, considerados os riscos para a Administração, através do Balaço Patrimonial do exercício social já exigível e devidamente registrado na Junta Comercial, Patrimônio Líquido ou Capital Social mínimo de 10% (dez por cento) do valor estimado para a contratação do(s) item(ns) cotado(s) constante do Anexo I, **a ser divulgado após a fase de lances, que deverá recair sobre o montante dos itens que pretenda concorrer**. A comprovação deverá ser feita relativamente à data da apresentação da proposta, admitida a atualização para esta data através de índices oficiais.

14.10. QUALIFICAÇÃO TÉCNICA:

14.10.1. Comprovação de aptidão no desempenho de atividade pertinente e compatível em características, quantidades e prazos com o objeto da licitação – **ATESTADO(S) DE CAPACIDADE TÉCNICA**, em língua portuguesa do Brasil, fornecido(s) por pessoa jurídica de direito público ou privado, onde deverá indicar dados da entidade emissora e dos signatários do documento, além da descrição do objeto e quantidades, comprovando ter a Licitante fornecido materiais/equipamentos compatíveis com o objeto desta licitação, considerando-se compatível o fornecimento anterior de pelo menos 20% (vinte por cento) de materiais similares aos constantes neste Termo de Referência do quantitativo a ser contratado

14.10.2. Será permitido a soma de atestado(s), visando comprovar o quantitativo de 20% (vinte por cento) estabelecido acima.

14.10.3. O atestado deverá ser em língua portuguesa do Brasil, onde deverá indicar dados da entidade emissora e dos signatários do documento, além da **descrição do objeto e quantidades**.

14.11. DA HABILITAÇÃO DAS MEs / EPPs:

14.11.1. As empresas qualificadas como MEs / EPPs, na forma da Lei Complementar nº 123/2006, deverão apresentar todos os documentos de habilitação, referentes à habilitação jurídica, fiscal, econômico-financeira e técnica, sob pena de inabilitação.

14.11.2. A existência de restrição relativamente à **regularidade fiscal e trabalhista** não impede que a Licitante qualificada como microempresa (ME) ou empresa de pequeno porte (EPP) ou microempreendedores individuais seja declarada vencedora, uma vez que atenda a todas as demais exigências do Edital.

14.11.3. A declaração do vencedor acontecerá no momento imediatamente posterior à fase de habilitação.

14.11.4. Caso a proposta mais vantajosa seja ofertada por Licitante qualificada como microempresa ou empresa de pequeno porte ou microempreendedores individuais, e uma vez constatada a existência de alguma restrição no que tange à **regularidade fiscal e trabalhista**, a mesma será convocada para, no prazo de 5 (cinco) dias úteis, após a declaração do vencedor, comprovar a regularização.

14.11.5. O prazo poderá ser prorrogado por igual período, a critério da Administração, quando requerida pelo Licitante, mediante apresentação de justificativa.

14.11.6. A não regularização no prazo previsto implicará decadência do direito à contratação, sem prejuízo das sanções previstas neste Edital, sendo facultada à SSPDF convocar os Licitantes remanescentes, na ordem de classificação para prosseguimento do certame, ou revogar a licitação.

14.11.7. O tratamento favorecido e diferenciado não poderá ser aplicado em favor de entidade que, em decorrência do valor dos itens da licitação a que estiver concorrendo, venha a auferir faturamento que acarrete o seu desenquadramento da condição de microempresa, conforme dispõe o art. 24 da Lei distrital nº 4.611/2011 e art. 2º, § 2º, do Decreto distrital nº 35.592/2014.

14.12. OBSERVAÇÕES GERAIS SOBRE A HABILITAÇÃO:

14.12.1. Os documentos apresentados para habilitação deverão estar todos **em nome e CNPJ da matriz** ou todos **em nome e CNPJ da filial**, exceto aqueles que comprovadamente só possam ser fornecidos à matriz e referir-se ao local do domicílio ou sede do interessado.

14.12.2. As certidões que não apresentarem em seu teor, data de validade previamente estabelecida pelo Órgão expedidor, **deverão estar datadas dos últimos 90 (noventa) dias**, contados da data da sessão pública deste Pregão.

14.12.3. Será inabilitado o Licitante que não comprovar sua habilitação, seja por não apresentar quaisquer dos documentos exigidos, ou apresentá-los em desacordo com o estabelecido neste Edital.

14.12.4. Se a proposta não for aceitável, ou se a Licitante não atender às exigências de habilitação, o Pregoeiro examinará a proposta subsequente e assim sucessivamente, na ordem de classificação, até a seleção da proposta que melhor atenda a este Edital.

14.12.5. No caso de inabilitação, haverá nova verificação da eventual ocorrência do empate ficto, previsto nos subitens **11.6.6 a 11.8**, visto o disposto na Lei Distrital nº 4.611/2011 e no Decreto Distrital nº 35.592/2014.

14.12.6. Constatado o atendimento pleno às exigências fixadas neste Edital, a Licitante será declarada vencedora.

14.12.7. O Pregoeiro diligenciará na internet para evitar inabilitações pela falta de apresentação de documentos de regularidade fiscal, jurídica, econômico-financeira e técnica, visando a manutenção da proposta de melhor preço.

15. DOS RECURSOS

15.1. Declarado o vencedor, qualquer Licitante poderá, durante o prazo concedido na sessão pública, de forma imediata, em campo próprio do sistema **Comprasnet**, manifestar sua intenção de recorrer.

15.2. A ausência de manifestação imediata e motivada do Licitante quanto à intenção de recorrer, nos termos do disposto no subitem **15.1** importará na decadência desse direito.

15.3. As manifestações de intenção de recorrer devem ser feitas exclusivamente por meio do sistema **Comprasnet**.

15.4. As manifestações fora do sistema **Comprasnet** serão desconsideradas.

15.5. Nesse momento o Pregoeiro não adentrará no mérito recursal, verificando somente as condições de admissibilidade do recurso.

15.6. A ausência de manifestação ou as manifestações fora do sistema acarretarão no prosseguimento do feito, estando o Pregoeiro autorizado a adjudicar o objeto ao Licitante declarado vencedor.

15.7. Recebida a intenção de interpor recurso pelo Pregoeiro, a Licitante deverá apresentar as razões do recurso no prazo de 3 (três) dias, ficando as demais Licitantes, desde logo, intimadas para, querendo, apresentar contrarrazões.

15.8. O prazo para apresentação de contrarrazões será de 3 (três) dias e começará imediatamente após o encerramento do prazo recursal.

15.9. As razões e contrarrazões serão recebidas somente no portal **Comprasnet**, por meio de campo próprio do sistema. **Não serão recebidas e conhecidas razões de recurso e contrarrazões enviadas diretamente ao Pregoeiro ou por quaisquer outros meios (fax, correspondência, correio eletrônico, etc).**

15.10. Os interessados que porventura queiram ter vista do processo licitatório poderão requisitar a disponibilização de acesso externo ao inteiro teor do processo eletrônico por meio do e-mail: licitacoes@ssp.df.gov.br endereçado ao Subsecretário de Administração Geral.

15.11. Caberá ao Pregoeiro receber, examinar e instruir os recursos impetrados contra seus atos, podendo reconsiderar suas decisões no prazo de 5 (cinco) dias úteis após o recebimento das razões e contrarrazões ou, neste mesmo prazo, fazê-lo subir devidamente relatado ao Subsecretário e Administração Geral da SSPDF para a decisão final no prazo de 5 (cinco) dias úteis, na forma do art. 13, IV, e do art. 45, tudo do Decreto Federal nº 10.024/2019.

15.12. O acolhimento do recurso importará na invalidação apenas dos atos que não podem ser aproveitados.

15.13. O recurso contra decisão do Pregoeiro terá efeito suspensivo.

16. DA ADJUDICAÇÃO E HOMOLOGAÇÃO

16.1. Decididos os recursos e constatada a regularidade dos atos praticados, a autoridade competente adjudicará o objeto e homologará o procedimento licitatório.

16.2. Na ausência de recurso, caberá ao Pregoeiro adjudicar o objeto e encaminhar o processo devidamente instruído à autoridade superior, propondo sua homologação.

16.3. Constatada a regularidade dos atos praticados, a autoridade competente homologará o procedimento licitatório.

17. DO CONTRATO

17.1. Após a homologação da licitação, a Licitante vencedora será convocada para assinar o termo de contrato, ou retirar documento equivalente, no prazo de 5 (cinco) dias úteis contados da data do recebimento do Termo de Convocação.

17.2. O convocado poderá, a critério da Administração, assinar o contrato diretamente no processo eletrônico (assinatura eletrônica), cabendo à Administração, mediante prévio cadastro, a liberação para assinatura de usuário externo no SEI.

17.3. O prazo para assinatura do Contrato estabelecido no **item 17.1** poderá ser prorrogado uma única vez, por igual período, quando solicitado pela Licitante vencedora, durante o seu transcurso e desde que ocorra motivo justificado e aceito pelo Subsecretário de Administração Geral da SSPDF.

17.4. Na assinatura do contrato será exigida a comprovação das condições de habilitação consignadas no Edital, que deverão ser mantidas pelo Licitante durante toda a vigência contratual.

17.5. O Contrato a ser assinado subordina-se ao Termo Padrão nº **07/2002**, em conformidade com o Decreto 23.287 de 17/10/2002 do Distrito Federal, que segue como **Anexo III a este Edital**, e terá **vigência de 120 (cento e vinte) dias**, a contar de sua assinatura.

17.6. A vigência contratual poderá ser prorrogada nas hipóteses previstas no artigo 57 da Lei nº 8.666/93.

17.7. Não será exigida garantia contratual, visto que se trata de contrato de aquisição de bens.

17.8. O Contrato poderá ser alterado na ocorrência de quaisquer fatos estipulados no art. 65 da Lei nº 8.666/93 e suas alterações.

17.9. Todo e qualquer pedido de alteração do Contrato oriundo desta licitação deverá ser dirigido ao Executor de Contrato ou ao Presidente da Comissão Executora do Contrato, a quem caberá análise do pedido e encaminhamento ao Subsecretário de Administração Geral da SSPDF a quem caberá o deferimento ou não do pedido.

17.10. Na hipótese de o vencedor da licitação não comprovar as condições de habilitação consignadas no Edital ou se recusar a assinar o contrato, outro Licitante poderá ser convocado, respeitada a ordem de classificação, para, após a comprovação dos requisitos para habilitação, analisada a proposta e eventuais documentos complementares e, feita a negociação, assinar o contrato, sem prejuízo da aplicação das sanções de que trata o Decreto Distrital nº 26.851/2006.

17.11. Este Edital, o Termo de Referência e seus anexos e a proposta de preços apresentada pela Licitante vencedora farão parte integrante do Contrato.

17.12. A inexecução total ou parcial do contrato enseja a sua rescisão, com as consequências contratuais, legais e regulamentares.

17.13. São vedadas a subcontratação total ou parcial acima dos limites estabelecidos neste Edital, a associação da Contratada com outrem, a sub-rogação, cessão ou transferência, total ou parcial, bem como a fusão, cisão ou incorporação.

17.14. Será designado um Executor, ou uma Comissão Executora de Contrato, que terá as atribuições contidas na Lei 8.666/1993 e no Decreto Distrital nº 32.598/2010, a quem caberá a fiscalização e acompanhamento da obra nos termos do Edital, Projeto Básico e seus anexos.

17.15. A Contratada se obriga a aceitar, nas mesmas condições contratuais, os acréscimos ou supressões do valor total inicial atualizado do Contrato que se fizerem necessários, observado o percentual máximo de 25% (vinte e cinco por cento), salvo as supressões resultantes de acordos celebrados entre as partes, na forma do art. 65, §§ 1º e 2º, da Lei nº 8.666/1993.

17.18. Incumbirá à SSPDF providenciar a publicação resumida do instrumento de contrato e de seus eventuais termos aditivos no Diário Oficial do Distrito Federal (DODF).

18. DO REAJUSTE

18.1. Os preços relativos ao futuro contrato são fixos e irrevogáveis pelo período de 12 (doze) meses, de acordo com o art. 28 da Lei nº 9.069/1995.

18.2. DOS ADITAMENTOS CONTRATUAIS

18.3. As alterações das especificações para melhor adequação técnica aos objetivos da contratação, a pedido da SSPDF, **desde que não decorrentes de erros ou omissões por parte da CONTRATADA**, serão processados por meio de termo aditivo, observados os limites previstos no item **17.11** deste Edital (§ 1º do art. 65 da Lei nº 8.666/93).

18.4. As eventuais modificações de tratam o item **18.3**, condicionam-se à elaboração de justificativa prévia, devidamente aceita pelo Subsecretário de Administração Geral da SSPDF.

18.5. As alterações de valor contratual, decorrente do reajuste de preços, compensação ou penalização financeira prevista no contrato, bem como o empenho de dotações orçamentárias suplementares, até o limite do respectivo valor contratado, dispensam a celebração de aditamento, podendo ser processadas por meio de apostila.

19. DA FISCALIZAÇÃO

19.1. Sujeitar-se-á a Contratada à mais ampla e irrestrita fiscalização da autoridade encarregada de acompanhar a execução do objeto desta licitação, prestando todos os esclarecimentos solicitados e atendendo às exigências formuladas dentro das prescrições legais.

19.2. A fiscalização da Contratante não eximirá, em hipótese alguma, a Contratada de quaisquer outras fiscalizações de órgãos oficiais, quanto às obrigações tributárias, fiscais, trabalhistas e demais que se fizerem necessárias.

19.3. A fiscalização de que trata esta Cláusula não exclui nem reduz a responsabilidade da Contratada, inclusive perante terceiros, por qualquer irregularidade resultante de imperfeições técnicas, vícios redibitórios ou emprego de material inadequado ou de qualidade inferior e, na ocorrência deste, não implica corresponsabilidade da Administração Contratante ou de seus agentes e prepostos.

19.4. Quaisquer exigências da fiscalização, inerentes ao objeto do presente Edital, deverão ser prontamente atendidas pela Contratada, sem ônus para a SSPDF.

20. DO RECEBIMENTO DO OBJETO

20.1. O objeto da licitação deverá ser entregue, nos prazos e condições previstas no Termo de Referência (Anexo I ao Edital) no **Anexo I da SSPDF, localizado no Setor de Garagens Oficiais Norte-SGON, Quadra 05, Lote 23/795, Asa Norte, Brasília/DF, telefone 3441-8628**.

20.2. A entrega deverá ocorrer em dia de expediente da SSPDF, nos horários compreendidos entre 08h00 às 16h00.

20.3. O objeto desta licitação será recebido, por servidor ou comissão designada pela autoridade competente, mediante termo circunstanciado, assinado pelas partes, da seguinte forma:

20.3.1. PROVISORIAMENTE, mediante termo circunstanciado no prazo de 15 (quinze) dias corridos para efeito de posterior verificação da conformidade do material com a especificação.

20.3.2. DEFINITIVAMENTE, no prazo de 15 (quinze) dias corridos, após o recebimento provisório, mediante termo circunstanciado, depois de verificar que o bem entregue possui todas as características consignadas neste Termo de Referência, no que tange à quantidade solicitada e à sua qualidade, conforme especificado Termo de Referência.

20.4. Após o recebimento definitivo do objeto, será atestada a Nota Fiscal para efeito de pagamento.

20.5. O recebimento provisório ou definitivo não exclui a responsabilidade civil pela solidez e segurança do material/equipamento, nem ético-profissional pela perfeita execução do contrato, dentro dos limites estabelecidos pela lei ou pelo contrato.

20.6. Se a Licitante vencedora deixar de entregar o material e/ou equipamento dentro do prazo estabelecido sujeitar-se-á às penalidades impostas neste Edital e no Decreto Distrital nº 26.851/2006.

21. DO PAGAMENTO

21.1. Para efeito de pagamento, a CONTRATADA deverá apresentar os documentos abaixo relacionados:

21.1.1. Prova de Regularidade junto à **Fazenda Nacional** (Débitos e Tributos Federais), à **Dívida Ativa da União** e junto à **Seguridade Social** (contribuições sociais previstas nas alíneas "a" a "d" do parágrafo único do art. 11 da Lei nº 8.212, de 24 de julho de 1991 – contribuições previdenciárias e as às de terceiros), fornecida por meio da Certidão Negativa de Débitos Relativos aos Tributos Federais e à Dívida Ativa da União;

- 21.1.2. Certificado de Regularidade perante o FGTS, fornecido pela Caixa Econômica Federal, devidamente atualizado, nos termos da Lei nº 8.036, de 11/05/1990;
- 21.1.3. Certidão de regularidade relativa a débitos inadimplidos perante a Justiça do Trabalho (CNDT), mediante a apresentação de certidão negativa, em plena validade, que poderá ser obtida no site www.tst.jus.br/certidao;
- 21.1.4. Prova de regularidade com a Secretaria de Estado de Economia do Distrito Federal, que poderá ser obtida por meio do site www.fazenda.df.gov.br.
- 21.2. Para as comprovações elencadas no item **21.1**, serão aceitas certidões positivas com efeito de negativa.
- 21.3. Os documentos elencados no item **21.1** poderão ser substituídos, no todo ou em parte, pelo SICAF.
- 21.4. A Nota Fiscal deverá ser emitida em nome da **SECRETARIA DE ESTADO DE SEGURANÇA PÚBLICA DO DISTRITO FEDERAL, CNPJ: 00.394.718.0001/00**.
- 21.5. As Notas Fiscais emitidas com dados (razão social ou CNPJ) divergentes dos informados no item **21.4**, não serão aceitas.
- 21.6. O pagamento será efetuado até 30 (trinta) dias, contados a partir da data de apresentação da Nota Fiscal, desde que o documento de cobrança esteja em condições de liquidação de pagamento.
- 21.7. A Nota Fiscal apresentada para fins de pagamento deve ser emitida pelo mesmo CNPJ constante na proposta de preços, **à exceção de empresas que sejam matriz e filial** (Acórdão nº 3.056/2008 – TCU – Plenário);
- 21.8. As Notas Fiscais apresentadas com CNPJ divergente da proposta de preços, **à exceção de empresas matriz e filial** (item **21.7, in fine**), serão devolvidas pela Administração, para a devida correção (emissão de Nota Fiscal com o CNPJ correto).
- 21.9. Os documentos de cobrança rejeitados por erros ou incorreções em seu preenchimento deverão ser reapresentados num prazo máximo de 5 (cinco) dias úteis, devidamente escoimados das causas que motivaram a rejeição.
- 21.10. Passados 30 (trinta) dias sem o devido pagamento por parte da Administração, a parcela devida será atualizada monetariamente, desde o vencimento da obrigação até a data do efetivo pagamento de acordo com a variação "pro rata tempore" do IPCA (art. 2º do Decreto Distrital nº 37.121/2016).
- 21.11. Em caso de rejeição da Nota Fiscal/Fatura, motivada por erro ou incorreções, o prazo de pagamento passará a ser contado a partir da data de sua reapresentação.
- 21.12. Nenhum pagamento será efetuado à Contratada enquanto pendente de apuração acerca de quaisquer descumprimentos contratuais constatados, sem que isso gere direito ao pleito de reajustamento de preços ou correção monetária (quando for o caso).**
- 21.13. Os pagamentos, pela SSPDF, de valores iguais ou superiores a R\$ 5.000,00 (cinco mil reais) serão feitos, exclusivamente, mediante crédito em conta corrente, em nome do beneficiário, junto ao Banco de Brasília S/A – BRB (Decreto Distrital nº 32.767, de 17 de fevereiro de 2011).
- 21.14. Excluem-se das disposições do item **21.13**:
- 21.14.1. os pagamentos a empresas vinculadas ou supervisionadas pela Administração Pública federal;
- 21.14.2. os pagamentos efetuados à conta de recursos originados de acordos, convênios ou contratos que, em virtude de legislação própria, só possam ser movimentados em instituições bancárias indicadas nos respectivos documentos;
- 21.14.3. os pagamentos a empresas de outros Estados da federação que não mantenham filiais e/ ou representações no DF e que venceram processo licitatório no âmbito deste ente federado.

22. DAS SANÇÕES ADMINISTRATIVAS

- 22.1. O descumprimento de quaisquer cláusulas ou condições do presente Edital de Pregão Eletrônico e do contrato dele decorrente, em face do disposto no art. 49 do Decreto Federal nº 10.024/2019 e nos arts. 81, 86, 87 e 88 da Lei nº 8.666/93, ensejará a aplicação de penalidade que obedecerá às normas estabelecidas no **Decreto Distrital nº 26.851/2006** e alterações posteriores (**Anexo V ao Edital**).
- 22.2. A aplicação de qualquer das penalidades previstas no Edital (Anexo V) e no contrato realizar-se-á em processo administrativo que assegurará o contraditório e a ampla defesa ao Licitante/adjudicatário.
- 22.3. A autoridade competente, na aplicação das sanções, levará em consideração a gravidade da conduta do infrator, o caráter educativo da pena, bem como o dano causado à Administração, observado o princípio da proporcionalidade.
- 22.4. As penalidades serão obrigatoriamente registradas no SICAF.

23. DAS DISPOSIÇÕES GERAIS

- 23.1. A SSPDF poderá, na hipótese de ocorrência de fatos supervenientes à publicação do Edital que possam interferir no andamento do processo ou influir na formulação da proposta, adotar uma das seguintes providências:
- 23.1.1. adiamento ou suspensão da licitação;
- 23.1.2. revogação ou anulação deste Edital, ou, ainda, sua modificação no todo ou em parte; ou
- 23.1.3. alteração das condições no processo licitatório, com a sua divulgação ou a republicação deste Edital, e, caso seja necessário, o estabelecimento de nova data para a realização da licitação.
- 23.1.4. A anulação da licitação induz à do contrato.
- 23.2. A anulação da licitação por motivo de ilegalidade não gera obrigação de indenizar.
- 23.3. É facultado ao Pregoeiro ou à autoridade superior, em qualquer fase da licitação, promover diligência destinada a esclarecer ou completar a instrução do processo, vedada a inclusão posterior de informação ou de documentos que deveriam ter sido apresentados para fins de classificação e habilitação.
- 23.4. No julgamento das propostas e na fase de habilitação, o Pregoeiro poderá sanar erros ou falhas que não alterem a substância das propostas e dos documentos e a sua validade jurídica, mediante despacho fundamentado, registrado em ata e acessível a todos, atribuindo-lhes validade e eficácia para fins de classificação e habilitação.
- 23.5. Na contagem dos prazos estabelecidos neste Edital e seus anexos, observar-se-á o que se segue:
- 23.5.1. Excluir-se-á o dia do início e incluir-se-á o do vencimento;
- 23.5.2. Os prazos somente serão iniciados e vencidos em dias de expediente na SSPDF.
- 23.6. O desatendimento às exigências formais, não essenciais, não importará na inabilitação da Licitante e/ou desclassificação de sua proposta, desde que seja possível a aferição de sua habilitação e a exata compreensão da sua proposta durante a realização da sessão pública do Pregão.
- 23.7. As normas disciplinadoras da licitação serão sempre interpretadas em favor da ampliação da disputa entre os interessados, desde que não comprometam o interesse público, o princípio da isonomia, a finalidade e a segurança da contratação.
- 23.8. A critério do Pregoeiro, o prazo de 2 (duas) horas para o envio da proposta de preços e da documentação de habilitação poderá ser prorrogado pelo tempo que se julgar necessário.
- 23.9. O Licitante é o responsável pela fidelidade e legitimidade das informações prestadas e dos documentos apresentados em qualquer fase da licitação. A falsidade de qualquer documento apresentado ou a inverdade das informações nele contidas implicará a imediata desclassificação do proponente que o tiver apresentado, ou, caso tenha sido o vencedor, a rescisão do contrato, sem prejuízo das demais sanções cabíveis.
- 23.10. A simples apresentação de documentação não envolve qualquer compromisso de contratação por parte da Administração, importando, porém, para o Licitante a irrestrita e irrevogável aceitação das condições de qualificação e dos termos deste Edital.
- 23.11. O Edital será disponibilizado, na íntegra, no endereço eletrônico <https://www.gov.br/compras/pt-br/> e também na página da SSPDF (www.ssp.df.gov.br/licitacoes).
- 23.12. O inteiro teor do processo eletrônico está disponível para vista aos interessados por meio de disponibilização de acesso externo no SEI (serviço eletrônico de informações).
- 23.13. O pedido de vista deverá ser encaminhado à Subsecretaria de Administração Geral através do e-mail licitacoes@ssp.df.gov.br.
- 23.14. Os casos omissos e demais dúvidas suscitadas serão dirimidos pelo Pregoeiro, no endereço eletrônico mencionado neste Edital, **item 4**, através do fone xx-(61) 3441/8824 ou diretamente na Coordenação de Licitações, Contratos e Convênios – SAM, Quadra "A", Bloco "A", CEP 70620-000, Brasília/DF.
- 23.15. O foro de Brasília – DF, com exclusão de qualquer outro, por mais privilegiado que seja, será o designado para julgamento de quaisquer questões judiciais resultantes da presente licitação e da aplicação do presente Edital.
- 23.16. As Licitantes deverão comprovar, caso cabível, o atendimento da Lei Distrital nº 4.652/2011, que cria, no âmbito do DF, o Programa de Valorização Profissional junto aos apenados em regime semiaberto e aos egressos do Sistema Penitenciário.

24. ANEXOS

- 24.1. Integram este Edital, para todos os fins e efeitos, os seguintes anexos:
- 24.1.1. ANEXO I – Termo de Referência;
- 24.1.2. ANEXO II – Declaração de Sustentabilidade Ambiental (art. 7º da Lei Distrital nº 4.770/2012);

24.1.3. ANEXO III – Minuta de Contrato de Aquisição de Bens (**entrega integral**);

24.1.5. ANEXO IV – Declaração para os fins do decreto nº 39.860, de 30 de maio de 2019

24.1.6. ANEXO V - Decreto Distrital nº 26.851/2006 – regulamento de penalidades do DF.

Havendo irregularidades neste instrumento, entre em contato com a Ouvidora de Combate à Corrupção, no telefone 0800-6449060, nos termos do Decreto nº 34.031, de 12 de dezembro de 2012 (DODF 252, de 13/12/2012).

AMILCAR UBIRATAN URACH VIEIRA
Coordenador de Planejamento, Licitação e Compras Diretas

MARCO AURÉLIO VERGÍLIO DE SOUZA- Substituto
Subsecretário de Administração Geral

ANEXO I AO EDITAL
TERMO DE REFERÊNCIA

1. OBJETO DA CONTRATAÇÃO

1.1. Contratação de empresa especializada para o fornecimento de **4 (quatro) gavetas de expansão para Storage Huawei Oceanstor 5300 V5, com capacidade para 25 (vinte e cinco) discos**, conforme condições, exigências, quantidades e especificações técnicas constantes neste Termo de Referência, visando atender demanda da Secretaria de Estado de Segurança Pública do Distrito Federal.

2. FUNDAMENTAÇÃO LEGAL DA CONTRATAÇÃO

2.1. O presente Termo de Referência foi planejado e elaborado com fundamentos nos seguintes dispositivos legais:

2.1.1. **Lei nº 8.078/1990**, que estabelece normas de proteção e defesa do consumidor;

2.1.2. **Lei nº 8.666/1993**, que regulamenta o art. 37, inciso XXI, da Constituição Federal, institui normas para licitações e contratos da Administração Pública e dá outras providências;

2.1.3. **Lei nº 10.520/2002**, que institui no âmbito da União, Estados, Distrito Federal e Municípios, nos termos do art. 37, inciso XXI, da Constituição Federal, modalidade de licitação denominada pregão, para aquisição de bens e serviços comuns e dá outras providências;

2.1.4. **Lei Complementar nº 123/2006**, que institui o Estatuto Nacional da Microempresa e da Empresa de Pequeno Porte; altera dispositivos das Leis nº 8.212 e nº 8.213, ambas de 24 de julho de 1991, da Consolidação das Leis do Trabalho - CLT, aprovada pelo Decreto-Lei nº 5.452/1943, da Lei nº 10.189/2001, da Lei Complementar nº 63/1990; e revoga as Leis nºs 9.317/1996 e 9.841/1999;

2.1.5. **Decreto nº 10.024/2019**, que regulamenta a licitação, na modalidade pregão, na forma eletrônica, para a aquisição de bens e a contratação de serviços comuns, incluídos os serviços comuns de engenharia, e dispõe sobre o uso da dispensa eletrônica, no âmbito da administração pública federal, recepcionado no âmbito da administração direta e indireta do Distrito Federal, por meio do Decreto distrital nº 40.205/2019;

2.1.6. **Decreto nº 7.174/2010**, que regulamenta a contratação de bens e serviços de informática e automação pela administração pública federal, direta ou indireta, pelas fundações instituídas ou mantidas pelo Poder Público e pelas demais organizações sob o controle direto ou indireto da União;

2.1.7. **Decreto nº 9.412/2018**, que atualiza os valores das modalidades de licitação de trata o art. 23 da Lei nº 8.666/1993;

2.1.8. **Lei distrital nº 4.611/2011**, que regulamenta no Distrito Federal o tratamento favorecido, diferenciado e simplificado para microempresas, empresas de pequeno porte e microempreendedores individuais de que trata a Lei Complementar nº 123, de 14 de dezembro de 2006, as Leis Complementares nºs 127/2007 e 128/2008, e dá outras providências;

2.1.9. **Lei distrital nº 4.770/2012**, que dispõe sobre os critérios de sustentabilidade ambiental na aquisição de bens e na contratação de obras e serviços pelo Distrito Federal;

2.1.10. **Lei distrital nº 5.525/2015**, que estabelece que, em compras e contratações de bens e serviços, qualquer que seja a modalidade de licitação, o valor a ser pago não seja superior à média de preços do mercado, no âmbito do Distrito Federal, e dá outras providências;

2.1.11. **Decreto distrital nº 23.287/2002**, que aprova modelo de Termos-Padrão e serem utilizados no âmbito do Distrito Federal e dá outras providências;

2.1.12. **Decreto distrital nº 23.460/2002**, que regulamenta a modalidade de licitação denominada pregão, para aquisição de bens e serviços comuns, instituída pela Lei nº 10.520/2002;

2.1.13. **Decreto distrital nº 26.851/2006**, que regulamenta a aplicação de sanções administrativas previstas na Lei nº 8.666/1993;

2.1.14. **Decreto distrital nº 32.598/2010**, que aprova as Normas de Planejamento, Orçamento, Finanças, Patrimônio e Contabilidade do Distrito Federal, e dá outras providências;

2.1.15. **Decreto distrital nº 32.767/2011**, que dispõe sobre a regulamentação para a movimentação dos recursos financeiros alocados à “Conta Única” do Tesouro do Distrito Federal, e dá outras providências;

2.1.16. **Decreto distrital nº 33.608/2012**, que exclui do regime de centralização das licitações de compras, obras e serviços de que trata o art. 2º da Lei nº 2.340/1999, os procedimentos licitatórios de interesse da Secretaria de Estado de Segurança Pública do Distrito Federal, e dá outras providências;

2.1.17. **Decreto distrital nº 35.592/2014**, que regulamenta o tratamento preferencial e simplificado nas contratações públicas das microempresas, empresas de pequeno porte e microempreendedores individuais previsto na Lei nº 4.611/2011, estabelece regras para a elaboração do Plano Anual de Contratações Públicas para ampliação da participação das denominadas entidades preferenciais, e dá outras providências;

2.1.18. **Decreto distrital nº 36.520/2015**, que estabelece diretrizes e normas gerais de licitações, contratos e outros ajustes para a Administração Direta e Indireta do Distrito Federal e dá outras providências;

2.1.19. **Decreto distrital nº 37.121/2016**, que dispõe sobre a racionalização e o controle de despesas públicas no âmbito do Distrito Federal;

2.1.20. **Decreto distrital nº 37.667/2016**, que dispõe sobre a contratação de bens e serviços de Tecnologia da Informação no âmbito da Administração Direta e Indireta do Distrito Federal, e dá outras providências;

2.1.21. **Decreto distrital nº 39.453/2018**, que regulamenta a Lei distrital nº 5.525/2015, que estabelece que, em compras e contratações de bens e serviços, qualquer que seja a modalidade de licitação, o valor a ser pago não seja superior à média de preços do mercado, no âmbito do Distrito Federal;

2.1.22. **Decreto distrital nº 39.860/2019**, que dispõe sobre a proibição de participação, direta ou indiretamente, de licitação, contratação, execução de obra ou serviço e do fornecimento de bens a eles necessários agentes públicos de órgãos ou entidades da Administração Pública Direta ou Indireta do Poder Executivo do Distrito Federal contratante ou responsável pela licitação;

2.1.23. **Decreto distrital nº 40.205/2019**, que recepciona o Decreto nº 10.024/2019;

2.1.24. **Portaria nº 514/2018 - SEFP**, que regulamenta os procedimentos administrativos básicos para realização de pesquisa de preços na aquisição de bens e contratação de serviços em geral na forma do Decreto Distrital nº 39.453/2018;

2.1.25. **Portaria nº 356/2019**, que estabelece os procedimentos de verificação previstos no art. 5º do Decreto nº 39.860/2019;

2.1.26. **Portaria nº 247/2019 - SEEC/DF**, que aprova o manual do Imposto de Renda Retido na Fonte, de titularidade do Distrito Federal, nos termos do art. 157, inciso I, da Constituição da República Federativa do Brasil de 1988;

2.1.27. **Portaria nº 119/2019 - SSP/DF**, que estabelece diretrizes para a gestão, acompanhamento e fiscalização da execução de contratos, convênios, acordos e instrumentos congêneres celebrados pela Secretaria de Estado de Segurança Pública do Distrito Federal, e dá outras providências;

2.1.28. **IN 94/2022 - SGD/ME**, que dispõe sobre o processo de contratação de Soluções de Tecnologia da Informação pelos órgãos integrantes do Sistema de Administração dos Recursos de Tecnologia da Informação - SISP do Poder Executivo Federal.

3. DESCRIÇÃO DA SOLUÇÃO DE TIC

3.1. Em decorrência da missão institucional da Secretaria de Estado da Segurança Pública do Distrito Federal, é primordial a busca incessante pela eficácia, efetividade e eficiência na atuação dos órgãos de segurança pública, passando pela aquisição de um sistema de armazenamento mais amplo, mas eficaz e mais moderno, que será fundamental para o alcance dessa missão.

3.2. Para o cumprimento de sua missão institucional a Secretaria de Estado da Segurança Pública do Distrito Federal necessita do provimento dos recursos basilares em tecnologia, conhecimento e competência, os quais possibilitarão o desenvolvimento e a entrega de serviços capazes de atender com satisfação os anseios sociais.

3.3. Diante de dados e de informações críticas, sensíveis e com necessidade de estarem sempre confiáveis, íntegras e disponíveis à segurança pública, faz-se necessária a contratação do objeto descrito neste termo de referência, visando, entre outros objetivos, subsidiar informações chave para a determinação de políticas públicas direcionadas ao enfrentamento da criminalidade em todo o Distrito Federal e entorno.

3.4. O projeto visa principalmente o aumento da capacidade de armazenamento e de tempo de resposta para as aplicações críticas, especialmente do atendimento de emergência do Centro Integrado de Operações de Brasília - CIOB e operações da SSPDF, bem como a atualização dos equipamentos.

3.5. O equipamento a ser adquirido também atenderá às demais unidades da SSPDF, incluindo usuários do edifício sede, edifício SIOSP e das unidades externas GETRAM (Gerência de Transporte e Manutenção), NUAL (Núcleo de Almoxarifado), SUDEC (Subsecretaria da Defesa Cidadã), SOPS (Subsecretaria de Ordem Pública e Social) e DC (Defesa Civil).

3.6. Os equipamentos a serem adquiridos ainda suprirão a demanda por alta disponibilidade e alto desempenho das aplicações de missão crítica em uso nas diversas áreas de negócio desta Secretaria de Estado de Segurança Pública, melhorando o tempo de resposta dos sistemas críticos, bem como aumentando a capacidade de recuperação de dados em casos de desastres e prevenindo a perda de informações.

3.7. A aquisição dos bens atenderá à necessidade de atualização tecnológica para provimento de armazenamento para os serviços de TI e segurança da Secretaria de Segurança Pública, com o objetivo de manter os serviços atuais com maior qualidade, segurança, confiabilidade e confidencialidade com os dados da instituição.

3.8. Sendo Serviço Público de emergência que é, deve observar o princípio da continuidade/disponibilidade. A solução planejada busca evitar a suspensão e queda, favorecendo a confiabilidade dos serviços e dados e a consequente operação de serviços como o de atendimento emergencial do CIOB e do Projeto de Videomonitoramento da SSP/DF.

3.9. Em dezembro de 2020 a SSP adquiriu 1 (um) novo Storage, modelo HUAWEI 5300 V5, com capacidade total de armazenamento de 3,5PB. Com isso houve uma melhora considerável no armazenamento dos dados trafegados na rede da SSP. Entretanto devido a crescente demanda pelo armazenamento das imagens do projeto de Videomonitoramento urbano, faz-se necessária a expansão deste Storage.

3.10. Em Janeiro de 2023 a SSP adquiriu por meio do processo SEI 00050-00000162/2021-02, 3 (três) gavetas de expansão para o Storage, modelo HUAWEI 5300 V5, mencionado no item anterior. Cada gaveta possui capacidade para 25 discos de 2.4TB. O que proporcionou um acréscimo de 155TB líquidos pra armazenamento de dados

3.11. Atualmente a SSP possui dois storages (Huawei, EMC), que são interligados pelos switches Brocade (6510b e M5424). Com os quatro switches, possuímos um total de cento e quarenta e quatro portas (144), todas configuradas com velocidade máxima de 8GB. Abaixo segue o diagrama (figura 1) com todas as conexões dos Storages (EMC e Huawei) e Switches Brocade.

STORAGE AREA NETWORK - SSP



FIGURA 1. Storage Area network - SSP

3.12. O Storage EMC – VNX está em processo final de migração dos dados para o Storage HUAWEI (figura 2). A degradação do dispositivo e a ausência de contrato de garantia e suporte desde 25/11/2016 tornaram necessárias a adoção da migração dos dados como medida preventiva, tendo como objetivo evitar a perda de informações críticas e garantir a continuidade dos negócios e a segurança dos dados.

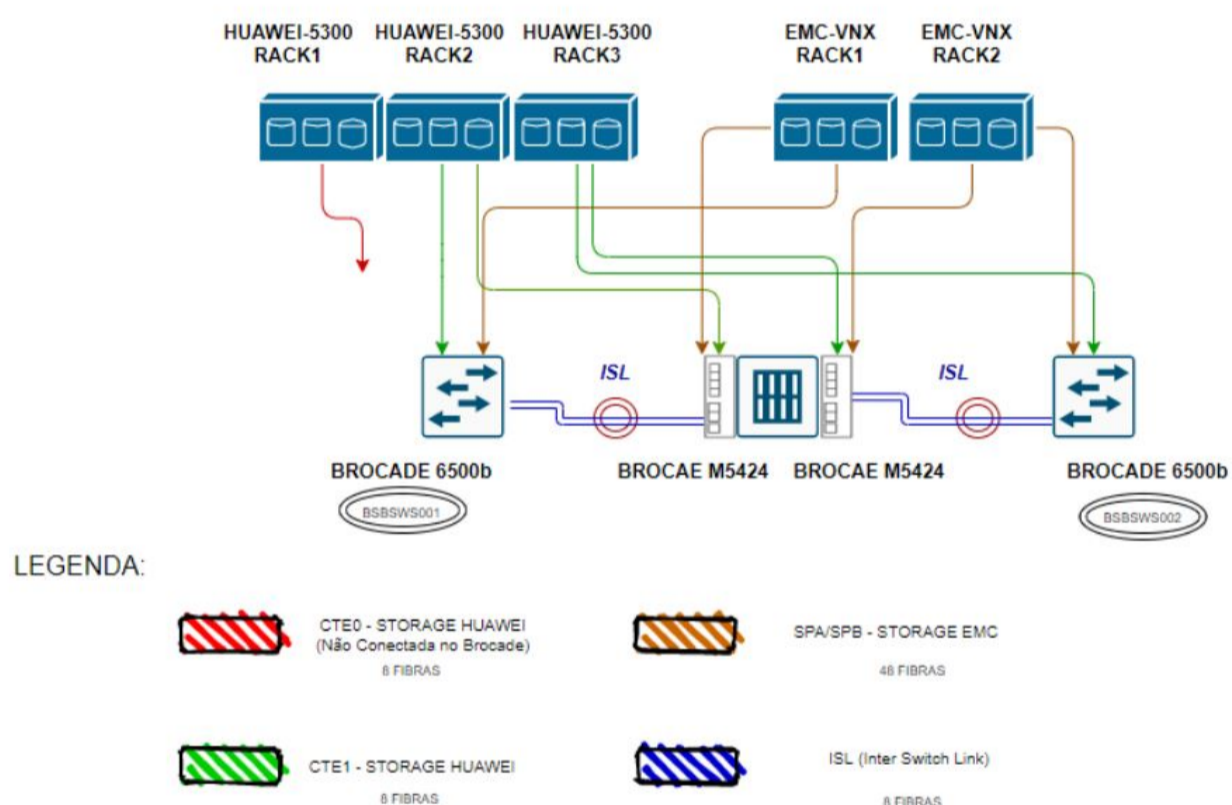

FIGURA 2. Migração do Storage EMC-VNX para HUAWEI

3.13. Abaixo, segue o Dashboard do Storage EMC –VNX (figura2), mostrando falhas de Hardware e consumo. É possível observar (figura 3) que o STORAGE EMC VNX está em constante degradação dos equipamentos de Hardware, abaixo segue evidências destas falhas:

Severity	Created	Message	Event Code
Error	Jul 13, 2019 10:04:01 PM	SPS (Bus 0 Enclosure 0 SPS A) is faulted.	0x7404
Error	Jul 13, 2019 10:04:01 PM	DPE (Bus 0 Enclosure 0) is faulted.	0x7409
Error	Sep 7, 2019 7:31:13 AM	DAE (Bus 1 Enclosure 3) is faulted.	0x740a
Error	Sep 7, 2019 7:31:13 AM	Disk (Bus 1 Enclosure 3 Disk 3) is faulted.	0x7400
Error	May 1, 2020 7:01:45 AM	DAE (Bus 0 Enclosure 1) is faulted.	0x740a
Error	May 1, 2020 7:01:45 AM	Disk (Bus 0 Enclosure 1 Disk 13) is faulted.	0x7400
Warning	Oct 26, 2020 4:42:35 PM	Management Port of (SP B) is running in half duplex mode.	0x7224
Error	May 5, 2021 4:46:19 AM	SPS (Bus 0 Enclosure 0 SPS B) is faulted.	0x7404
Warning	Apr 19, 2022 3:08:40 AM	The storage system has no hot spares that are as large ...	0x7206
Error	Apr 21, 2022 12:15:56 AM	Disk (Bus 1 Enclosure 3 Disk 10) is faulted.	0x7400

FIGURA 3. Degradação do Storage EMC-VNX

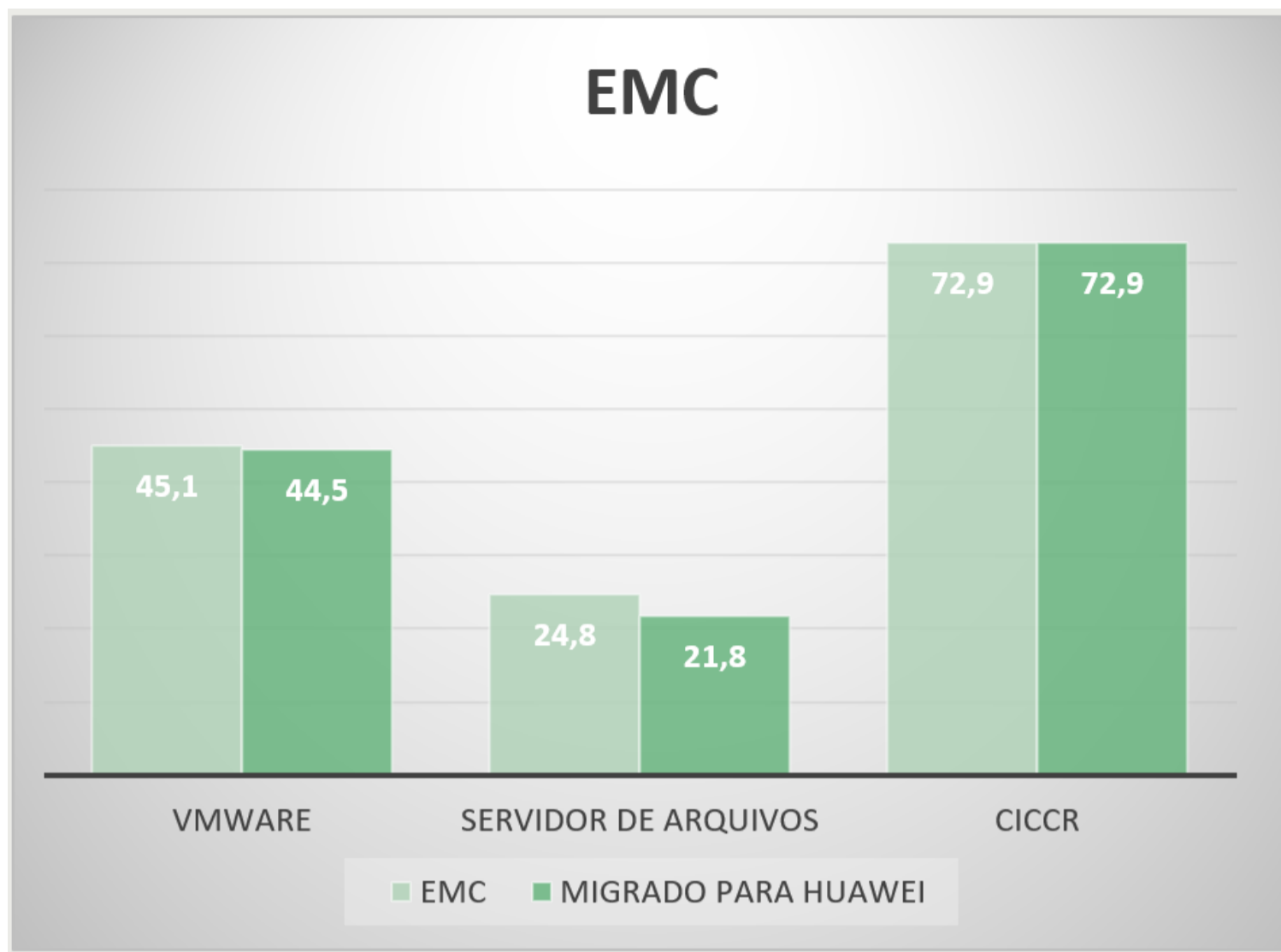
3.14. O Storage Huawei OCEAN STOR 5300 V5, adquirido em dezembro de 2020, não possui falhas de Hardware e/ou performance. O Storage possui contrato ativo desde 30 de novembro de 2020 e garantia de 60 meses (30/11/2025). Nesse Storage possuímos dois Storages Poll, onde um é dedicado para o Videomonitoramento e outro exclusivo para SSP/DF. Abaixo (figura 4) segue o consumo e a taxa de deduplicação e compressão realizada pelo Storage Huawei.

Storage Pool PVU:

SmartDedupe: 477 GB (15%)

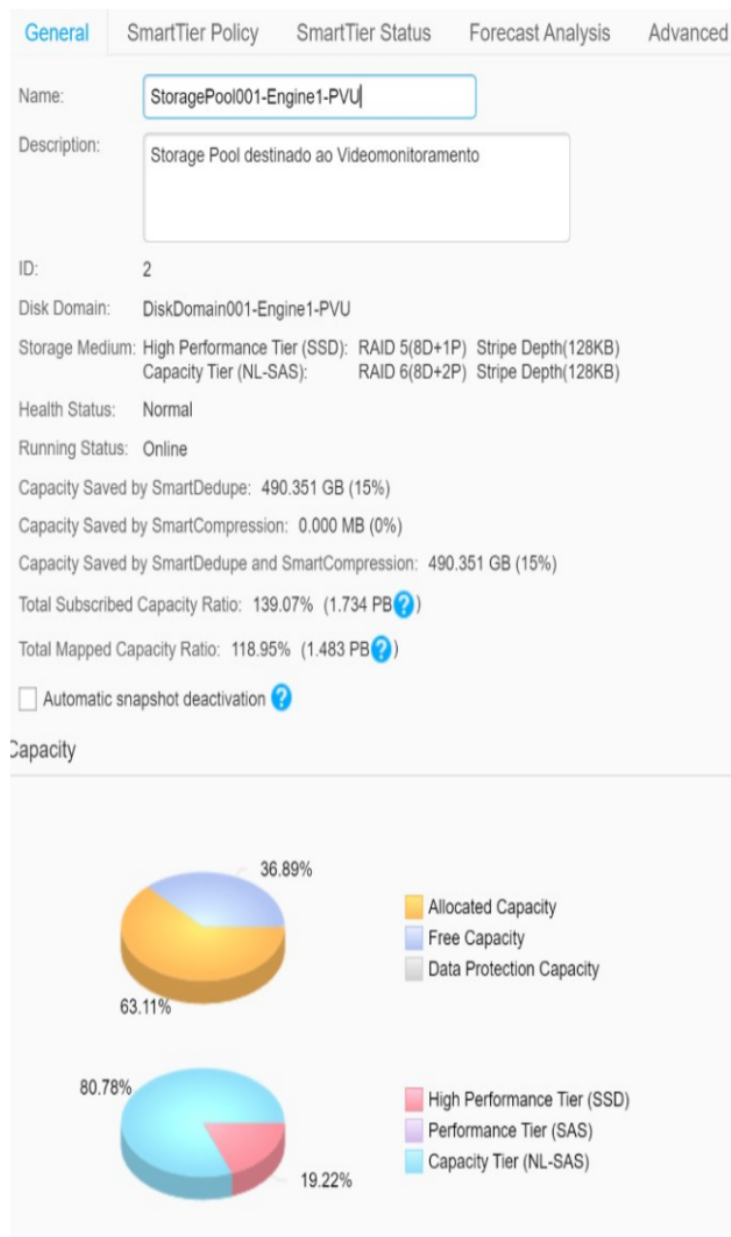
**Storage Pool SSP:**

SmartDedupe: 531 GB (9%)



FIGURA 4. Storage HUAWEI - Pool

3.15. Abaixo, segue a análise de performance (figura 5), disponibilizada pelo software Huawei, onde é possível perceber que não estamos com gargalos ou latência no Storage:

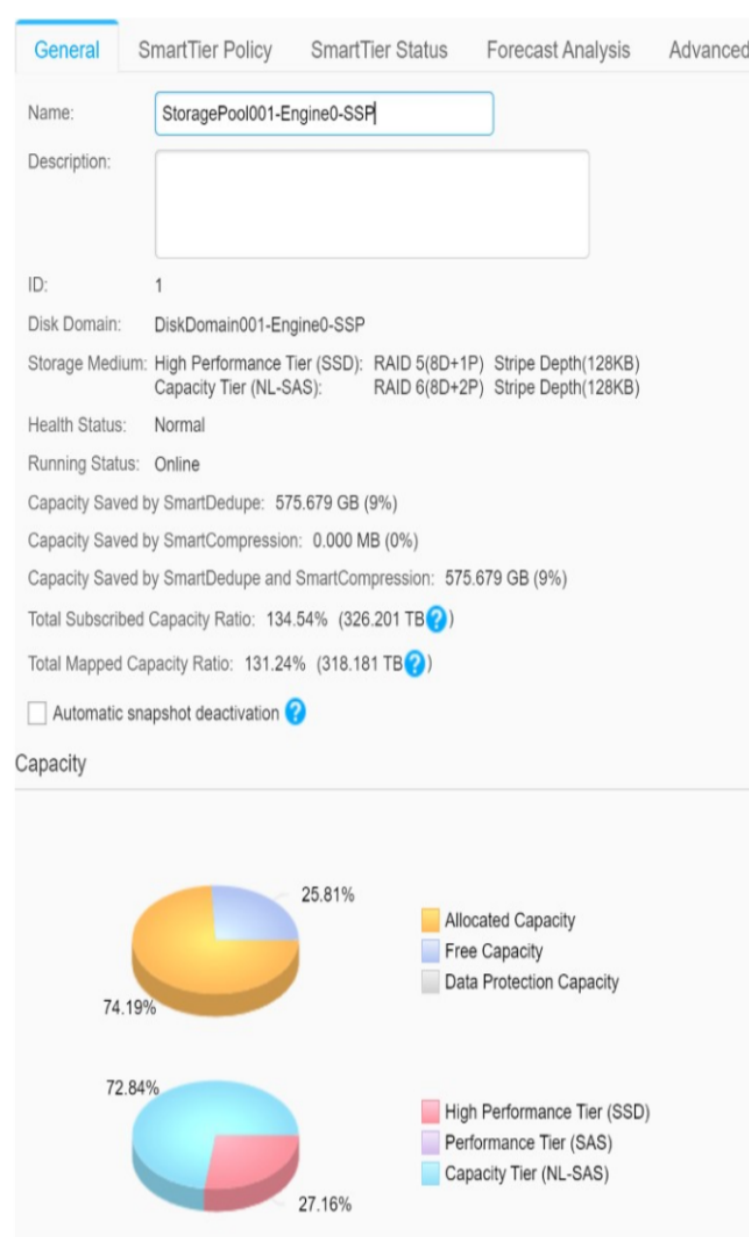

FIGURA 5. Storage HUAWEI - Performance

3.16. O Storage HUAWEI, não possui nenhuma falha de hardware, software ou conectividade. O Storage possui portas de conectividade com a configuração máxima de 16 GB, sendo esta, a configuração máxima dos Switches SAN. Recentemente, por meio do processo SEI, número 00050-00036732/2020-11, que visa a modernização do ambiente de Switches SAN, foram adquiridos novos equipamentos para a rede SAN com velocidade máxima de até 32 GBps.

3.17. Espaço Livre X Espaço Disponível.

3.18. Abaixo (figura 6) segue a capacidade de utilização e espaço livre disponível. Os Storages estão interligados pela rede SAN. No Storage Huawei, estamos com 1888TB em uso, já no Storage EMC os dados estão em constante degradação por conta das migrações dos dados para o Storage Huawei.

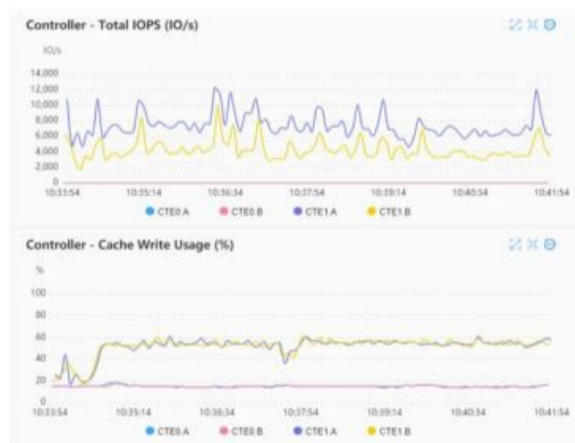

FIGURA 6. Capacidade de armazenamento dos Storages

3.19. O tamanho crescente de cada arquivo e o incessante aumento da quantidade de dados que precisam ser armazenados e acessados de forma eficiente, faz com que a demanda por sistemas de armazenamento ("Storage") aumente na mesma proporção. Como exemplo, podemos citar a substituição gradual das câmeras de monitoramento utilizadas atualmente pela SSP-DF (em torno de 1000 unidades) por modelos que executam gravações em qualidade de vídeo 4K, o que justifica um aumento superior a 40% na capacidade no armazenamento de dados e velocidade de processamento das informações coletadas.

3.20. Cabe ainda mencionar o número de 450 (quatrocentos e cinquenta) câmeras do PVU (Projeto de videomonitoramento urbano), já adquiridas através dos processos SEI 00050-00003285/2022-78, 00050-00012925/2022-31e 00050-00012925/2022-31, para a expansão de áreas do DF que antes não eram monitoradas, o que aumentará aproximadamente 874 TB (oitocentos e cinquenta) Terabytes, conforme cálculo feito através da calculadora : <https://www.seagate.com/br/pt/video-storage-calculator/>, o que elevará consideravelmente a necessidade de espaço para armazenamento de imagens.

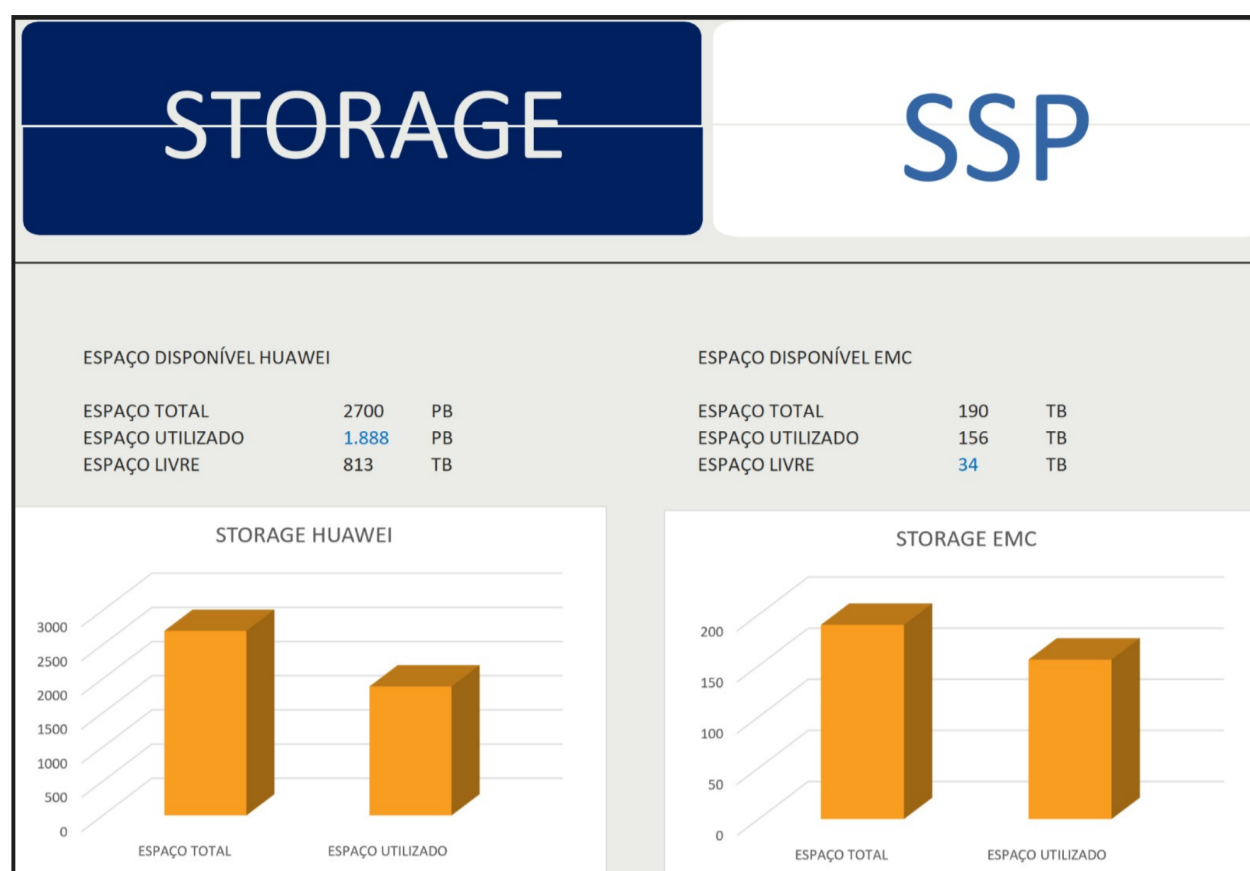

FIGURA 7. Cálculo do aumento da necessidade de armazenamento de dados

3.21. Atualmente, há também, uma tendência de crescimento dos dados não estruturados. O aumento no uso de arquivos de automação de escritório, tais como documentos e planilhas, que no passado ocorria sempre de forma "orgânica", isto é, ano a ano e de forma relativamente previsível, teve em 2020-2021 uma ampliação excepcional em função da pandemia do COVID-19 por meio da mudança nos fluxos de trabalho causado pelo advento do Home Office. De um paradigma informatizado, passamos a um cenário totalmente digital, o que evidenciou novas necessidades de capacidade quanto aos sistemas de armazenamento e demandas de agilidade em função da comunicação virtual.

3.22. Levando-se em consideração a Solução Atual com tecnologia híbrida de discos, e no intuito de calcularmos a volumetria a ser solicitada no pleito, temos que:

3.23. Estima-se que ao final de 2023, a SSP-DF consumirá cerca de 1988 TB (mil novecentos e oitenta e oito) Terabytes com o armazenamento de suas informações de produção. Conseguimos mapear que o crescimento desse armazenamento de informações possui uma taxa anual média de 500TB/ano para os próximos 5 anos, isto sem que qualquer outro sistema computacional seja acrescentado ao nosso conjunto de aplicações (cenário sem mudanças).

3.24. Além disso, necessitamos realizar as cópias de segurança dos dados que seguem uma política definida pela Instituição e conta com a regra de retenção de 60 dias para os dados e alguns, eventualmente, tem a retenção aumentada para 90 dias. Para efeito de cálculo de crescimento, utilizaremos a regra geral de 60 dias de retenção dos dados. Dessa maneira, a estimativa de crescimento de uso do "Storage" para os próximos anos é a seguinte:

ANO	TB EM PRODUÇÃO	TB BACKUPS (60 DIAS)	TB UTILIZADOS NOS STORAGES	TB LIVRES
2023	1888,0	100,0	1988,0	712,0
2024	2488,0	100,0	2588,0	112,0
2025	3088,0	100,0	3188,0	-488,0
2026	3688,0	100,0	3788,0	-1088,0
2027	4288,0	100,0	4388,0	-1688,0

FIGURA 8. Consumo de Terabytes nos próximos anos



FIGURA 9. Gráfico de consumo de Terabytes nos próximos anos



FIGURA 10. Crescimento percentual previsto do consumo de Terabytes nos próximos 5 anos

3.25. Conforme demonstrado nas **Figuras 8, 9 e 10** acima e de acordo com o estabelecido nesse Estudo Técnico da Contratação, concluímos que, com a quantidade de 4400TB conseguiremos atender a demanda para os próximos 48 meses, e, por meio da aquisição de um novo equipamento estaremos mitigando o risco de perda de informações. Há ainda, em comprometimento com os dados, a intenção da equipe de TI da SSP-DF de replicar os dados para um outro subsistema de discos, visando a segurança e disponibilidade dos dados em tempo real. Nesse caso a demanda de uso de armazenamento aumentaria para 7000TiB. Com o presente estudo, mostra-se claramente a necessidade de uma expansão da capacidade de armazenamento de dados, mas no presente momento, em virtude da capacidade física disponível no Storage Huawei OCEAN STOR 5300 V5 onde serão instalados as gavetas, a presente contratação ficará limitada à 4 (quatro) gavetas de Storage, tendo em vista a estrutura física atual que comporta no máximo mais esse quantitativo.

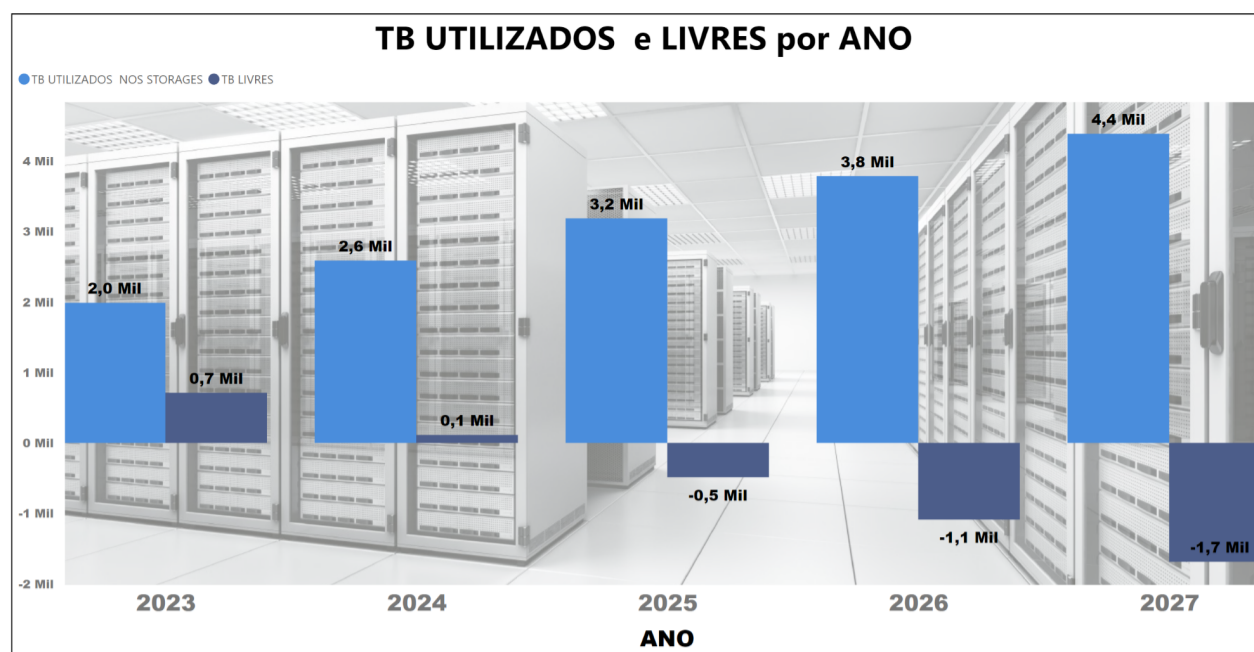
3.26. Cabe mencionar que o risco de manter o Storage EMC-VNX sem garantia e suporte é alto, já que qualquer problema nesse equipamento pode causar indisponibilidade de todos os dados da SSP-DF armazenados nesse equipamento. Apesar dessa deficiência ainda não se manifestar claramente na percepção do usuário final (o que pode logo começar a ocorrer), já aparece de forma contundente na execução de processos críticos como realização de cópias de segurança (backup) e de sincronização de bases de dados entre ambientes de produção, homologação e desenvolvimento.

3.27. Diante ao exposto, visando a ampliação dos serviços por meio da substituição dos sistemas de armazenamento de dados atuais, motivado pela obsolescência tecnológica dos equipamentos ora instalados e pela previsão de ampliação das demandas da instituição as quais necessitam de mais espaço de armazenamento, torna-se imprescindível a aquisição de expansão de solução voltada ao armazenamento de dados, o que permitirá a manutenção e melhoria dos atuais níveis de performance dos sistemas disponibilizados. Há a necessidade de ampliação da capacidade de armazenamento do Storage Huawei OCEAN STOR 5300 V5, já existente, com a aquisição de novos discos. Dessa forma concluímos que a SSP-DF estará preparada para realizar todas as metas atuais e futuras da crescente necessidade de oferecer uma melhor experiência de TI aos seus usuários.

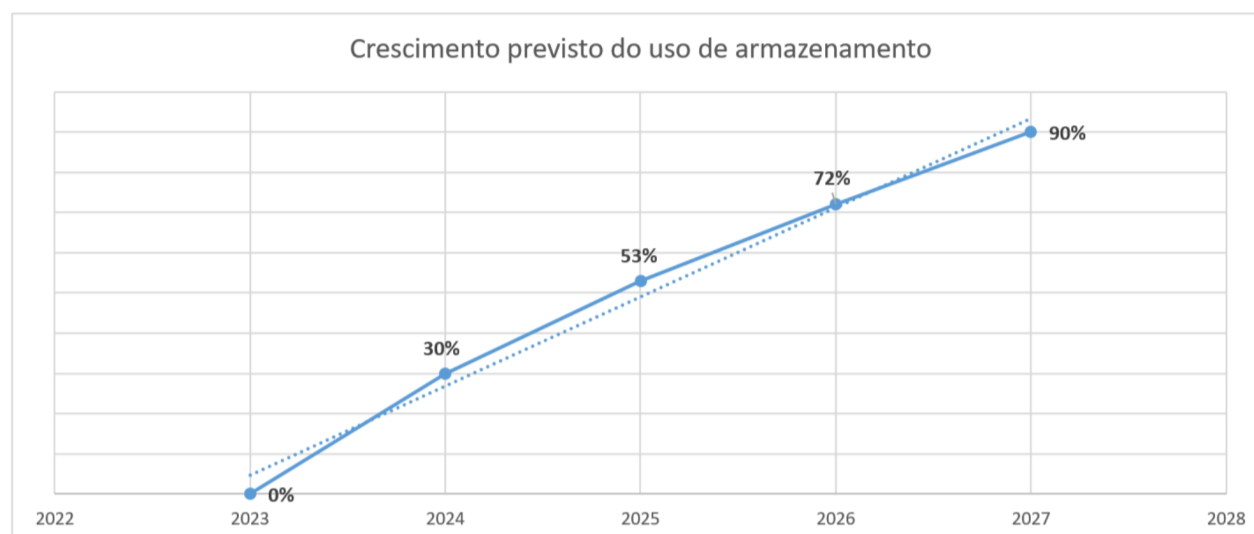
3.28. Para facilitar a análise por parte da equipe técnica desta Secretaria, será exigida dos licitantes a comprovação de que os itens cotados na Proposta Comercial devem ter a sua equivalência (com descritivos técnicos e datasheets) comprovada na Proposta Técnica do licitante. Com a respectiva identificação do arquivo e número da página indicado. A NÃO observância a este preceito, implicará na imediata desclassificação do licitante

3.29. O prazo de garantia começará a transcorrer com a emissão do **Termo de Recebimento Definitivo**;

3.30. A Contratada deverá prestar assistência técnica aos equipamentos e acessórios (softwares, cabos, baterias, carregadores, etc.), contra defeitos de fabricação, durante o período de garantia, na forma e prazos a seguir especificados, a fim de mantê-los em perfeito funcionamento, sob as condições normais de utilização, através de rede mantida pelo fabricante ou por ele credenciada, apresentando, para tanto, o Termo de Garantia e Suporte Técnico;

3.31. Deverá possuir assistência técnica autorizada pelo fabricante do equipamento comprovada por carta de autorização prestada pelo fabricante a CONTRATADA;

3.32. A assistência técnica será prestada na modalidade on-site, durante o período de garantia de 36 (trinta e seis) meses para os equipamentos que compõem esta aquisição de expansão de solução voltada ao armazenamento de dados; canal de atendimento e chamado técnico 24 (vinte e quatro) horas por dia, 7 (sete) dias por semana através de site na Internet e/ou canal telefônico gratuito 0800 e consistirá na reparação dos equipamentos, com a substituição de peças e componentes que se fizer necessária, de acordo com os manuais e as normas técnicas pertinentes. Esta garantia deve abranger inclusive eventuais avarias ocasionadas no transporte dos equipamentos até o local de entrega;

3.33. Durante o prazo de garantia será substituída sem ônus para a CONTRATANTE, a parte ou peça defeituosa, salvo quando o defeito for provocado por uso inadequado dos equipamentos;

3.34. O equipamento deverá ser reparado no prazo máximo de 2 (dois) dias úteis, a contar do atendimento ao chamado de garantia;

3.35. Eventual pedido de prorrogação do prazo de reparo somente será deferido se apresentado tempestivamente, por escrito, devidamente justificado, e o equipamento defeituoso for substituído por outro equivalente ou de configuração superior em perfeitas condições de uso, que ficará à disposição do Contratante até o retorno do equipamento reparado;

3.36. A assistência técnica utilizará apenas peças e componentes novos e originais, salvo em casos fundamentados por escrito e aceitos pelo CONTRATANTE;

3.37. O fornecedor garante, durante o período de vigência do contrato o fornecimento dos componentes de hardware e software, para manutenções, suporte técnico, de forma que possam ser mantidas todas as funcionalidades inicialmente contratadas. Caso haja neste período a descontinuidade de fabricação dos componentes, deve ser também garantida a total compatibilidade dos itens substituídos com os originalmente fornecidos;

3.38. Durante o período de vigência do contrato e da comprovação de sua respectiva Garantia, qualquer componente que apresente defeito ou mau funcionamento, sem indicação de solução, deve ser substituído em um prazo máximo de até 2 (dois) dias úteis.

Bens e Serviços que compõem a solução

Item	Descrição	CATMAT	Quantidade	Unidade de medida
1	Gaveta para Storage Huawei Oceanstor 5300 V5 (capacidade p/25 discos)	473612	4	unidade

4. JUSTIFICATIVA DA CONTRATAÇÃO

4.1. CONTEXTUALIZAÇÃO E JUSTIFICATIVA DA CONTRATAÇÃO

4.1.1. O presente instrumento tem como objetivo subsidiar a instauração de processo licitatório para a aquisição e implantação de expansão de solução voltada ao armazenamento de dados com vistas a atender novas demandas da Secretaria de Estado de Segurança Pública do Distrito Federal (SSPDF), o qual possui a intenção de dotar a entidade e suas Subsecretarias de mecanismos e ferramentas mais eficazes para armazenamento de dados e consequente atuação em segurança pública.

- 4.1.2. A execução desse projeto está fundamentada, principalmente, em aspectos inerentes à atuação da Secretaria de Estado da Segurança Pública do Distrito Federal (SSP/DF) na gestão integrada da segurança pública e na necessidade de compatibilizar a infraestrutura de armazenamento com o aumento da demanda dos serviços.
- 4.1.3. Em decorrência da missão institucional da Secretaria de Estado da Segurança Pública do Distrito Federal (SSP/DF), é primordial a busca incessante pela eficácia, efetividade e eficiência na atuação dos órgãos de segurança pública, passando pela aquisição de um sistema de armazenamento mais amplo, mas eficaz e mais moderno, que será fundamental para o alcance dessa missão.
- 4.1.4. Para o cumprimento de sua missão institucional a Secretaria de Estado da Segurança Pública do Distrito Federal (SSP/DF) necessita do provimento dos recursos basilares em tecnologia, conhecimento e competência, os quais possibilitarão o desenvolvimento e a entrega de serviços capazes de atender com satisfação aos anseios sociais.
- 4.1.5. Diante de dados e de informações críticas, sensíveis e com necessidade de estarem sempre confiáveis, íntegras e disponíveis à segurança pública, faz-se necessária a contratação do objeto descrito neste projeto de aquisição, visando, entre outros objetivos, subsidiar informações chave para a determinação de políticas públicas direcionadas ao enfrentamento da criminalidade em todo o Distrito Federal e entorno.
- 4.1.6. Em face do art. 144, caput, V e § 5º, da Constituição Federal, é dever do Estado e direito de todos, o direito à segurança, a modernização e o reaparelhamento da Secretaria de Estado da Segurança Pública do Distrito Federal (SSP/DF) concorrerá para a eficiência e eficácia na prestação dos serviços à população do Distrito Federal e entorno e, conseqüentemente, propiciará significativa melhoria na qualidade de vida e reconhecimento da SSP/DF como uma instituição de excelência na gestão de segurança pública.
- 4.1.7. Este projeto visa principalmente o aumento da capacidade de armazenamento e de tempo de resposta para as aplicações críticas, especialmente do atendimento de emergência do Centro Integrado de Operações de Brasília - CIOB e operações da SSP/DF, bem como a atualização dos equipamentos, já que um dos *Storages* de armazenamento (EMC-VNX) utilizado atualmente não possui meios para atualização e também está sem contrato para suporte e manutenção.
- 4.1.8. Esta contratação atenderá também as demais Subsecretárias da SSP/DF, incluindo usuários do edifício sede, edifício CIOB e das unidades externas da Gerência de Transporte e Manutenção (GETRAM), Núcleo de Almoarifado (NUAL), Subsecretaria do Sistema de Defesa Civil e Subsecretaria de Operações Integradas.
- 4.1.9. Com intuito de se implantar completamente o projeto de videomonitoramento no âmbito do Distrito Federal, atendendo às Regiões Administrativas que ainda não foram contempladas com o Projeto de Videomonitoramento da SSP/DF, e ainda para que se possa atender as RA's em quantidades suficientes, faz-se necessário o prosseguimento da contratação especificada no presente Projeto. Dado o planejamento de expansão que se efetivará com as novas aquisições de terminais de computadores, conforme Emenda Parlamentar Processo SEI (00032902/2019-47) visando modernizar o parque de computadores atual, 602 (Seiscentos e dois) terminais de computador + 300 (nova aquisição), o que representa um aumento de 50% em toda a estrutura desta SSP/DF; faz-se necessária a aquisição de novos equipamentos de armazenamento, que atenderão a necessidade e a crescente demanda por espaço de armazenamento para todas as aplicações atualmente em uso na SSP/DF.
- 4.1.10. As aquisições pretendidas, suprirão ainda a demanda por alta disponibilidade e alto desempenho das aplicações de missão crítica em uso nas diversas áreas de negócio desta Secretaria de Estado de Segurança Pública, melhorando o tempo de resposta dos sistemas críticos, bem como aumentando a capacidade de recuperação de dados em casos de desastres e prevenindo a perda de informações.
- 4.1.11. A aquisição dos bens atenderá à necessidade de atualização tecnológica para provimento de armazenamento para os serviços de TI e segurança da Secretaria de Segurança Pública, com o objetivo de manter os serviços atuais com maior qualidade, segurança, confiabilidade e confidencialidade com os dados da instituição.
- 4.1.12. As especificações técnicas visam a aquisição de um produto que opere em conjunto com equipamentos que a Secretaria de Segurança Pública possui atualmente (de acordo com as características deste Projeto). O bem ofertado deve observar a compatibilidade com produto existente Centro Integrado de Operações de Brasília - CIOB, de modo a garantir a integridade, inviolabilidade e redundância dos dados.
- 4.1.13. Sendo Serviço Público de emergência que é, deve observar o princípio da continuidade/disponibilidade. A solução planejada busca evitar a suspensão e queda, favorecendo a confiabilidade dos serviços e dados e a consequente operação de serviços como o de atendimento emergencial do CIOB.
- 4.1.14. Por isso, o Plano de Desenvolvimento Institucional da Secretaria de Segurança Pública prevê investimentos em equipamentos e serviços terceirizados de TI, com vistas a manutenção e disponibilidade dos serviços de TI, prestados à comunidade da Secretaria de Segurança Pública.
- 4.1.15. A existência e disponibilidade dos sistemas e aplicações de missão crítica desta SSP/DF dependem diretamente do Storage, uma vez, que requer armazenamento local de dados. Por essa e outras razões, a aquisição de expansão de solução voltada ao armazenamento de dados está, também, prevista no Plano Diretor de Tecnologia da Informação da Secretaria de Segurança Pública. Nota-se que o PDTI e a aquisição estão alinhados com Planejamento Institucional da Secretaria de Segurança Pública do Distrito Federal, conforme orienta o Tribunal de Contas da União (Acórdãos n. 525/2008-TCU-2º Câmara e n. 2.094/2004-TCU- Plenário).

4.2. Alinhamento aos Instrumentos de Planejamento Institucionais

ALINHAMENTO AOS PLANOS ESTRATÉGICOS		
Objetivo Estratégico	Perspectiva	Iniciativa
Modernizar a infraestrutura física, administrativa e tecnológica	2. Processo Interno	66. Modernização da infraestrutura tecnológica da SSP-DF

PLANO DE AQUISIÇÕES	
Objeto da Contratação	Código
Contratação de empresa especializada para fornecimento de Gaveta para storage Huawei Oceanstor 5300 V5 - capacidade para 25 discos com os discos	SMT 223

ALINHAMENTO AO PDTIC			
Id.	Ação	Id.	Meta Associada
AI05	Modernizar e manter servidores de Rack	N01	Necessidade de providenciar infraestrutura adequada para que as áreas de negócio consigam executar suas atribuições com o devido suporte de TI
AI07	Modernizar e manter a solução de backup		
AI09	Modernizar e manter a solução de Storage		
AI16	Prover soluções de Sustentação de TIC		

5. JUSTIFICATIVA DO OBJETO DA CONTRATAÇÃO SER AQUISIÇÃO DE BEM COMUM E DA MODALIDADE DA LICITAÇÃO

5.1. Por se tratar de aquisição de solução voltada ao armazenamento de dados (*hardware*), que pode ser operacionalizado por técnicas de conhecimento do mercado, a aquisição almejada pode ser enquadrada como aquisição de bem comum, a exemplo do que se verifica em outras aquisições similares, inclusive desta SSP/DF; portanto a seleção, neste certame, também poderá ser realizada por intermédio de licitação na modalidade Pregão, na forma eletrônica, nos termos do que preconiza a Lei nº 10.520/2002, o Decreto distrital nº 23.460/2002 e o Decreto nº 10.024/2019, recepcionado no âmbito do Distrito Federal por meio do Decreto distrital nº 40.205/2019;

5.2. Com efeito, a adoção de Pregão Eletrônico poderá propiciar uma aquisição adequada ao atendimento das necessidades da pasta, uma vez que será possível comparar objetivamente as especificações das propostas que deverão ser apresentadas e estar em consonância com todo o detalhamento do objeto, contido neste Termo de Referência; e, após tal cotejo, tendo como critério de julgamento o menor preço, não haverá comprometimento da qualidade mínima desejada, visto que as propostas que não possuem as especificações de acordo com o Edital serão desclassificadas, sendo mantidas apenas as que as possuem;

5.3. É possível observar, diante das especificações trazidas neste Termo que o objeto almejado possui padrões de desempenho e qualidade objetivamente definidos, mediante especificações usuais adotadas no mercado, de forma a permitir aos potenciais fornecedores do ramo de atividade compatível com o objeto da licitação condições de ofertarem suas propostas, sendo possível a comparação concreta das mesmas, tendo como parâmetro de julgamento o menor preço, sem comprometimento da qualidade, como ocorreu nas propostas que foram levantadas para o balizamento de preços; logo vislumbra-se para o presente certame a obediência ao disposto no art. 1º, *caput* e parágrafo único da Lei nº 10.520/2002, podendo o objeto da licitação ser considerado aquisição de bem comum, sendo, portanto, aplicável a modalidade pregão, em sua forma eletrônica.

6. JUSTIFICATIVA DO PARCELAMENTO DO OBJETO DO CERTAME EM ITEM

6.0.0.1. Este Termo de Referência foi elaborado para aquisição de apenas um item, ensejando em uma contratação por item, de acordo com a orientação do TCU constante da

6.1. Súmula 247 - TCU/2007:

[...]

"É obrigatória a admissão da adjudicação por item e não por preço global, nos editais das licitações para a contratação de obras, serviços, compras e alienações, cujo objeto seja divisível, desde que não haja prejuízo para o conjunto ou complexo ou perda de economia de escala, tendo em vista o objetivo de propiciar a ampla participação de licitantes que, embora não dispondo de capacidade para a execução, fornecimento ou aquisição da totalidade do objeto, possam fazê-lo com relação a itens ou unidades autônomas, devendo as exigências de habilitação adequar-se a essa divisibilidade."

7. JUSTIFICATIVA DA NÃO UTILIZAÇÃO DO SISTEMA DE REGISTRO DE PREÇOS

7.1. A presente aquisição não será processada pelo Sistema de Registro de Preços, em razão do objeto não se enquadrar no disposto nos incisos I, II, III e IV, art. 3º, do Decreto distrital nº 39.103/2018, por se tratar de aquisição única, com a entrega do bem previamente definida em quantidades certas neste Termo de Referência e com previsão de recursos orçamentário para fazer face à despesa.

7.2. O presente processo de aquisição não se enquadra nos pré-requisitos acima citados por se tratar de aquisição com entrega integral (todo quantitativo de uma só vez) em quantidade previamente definida neste Termo de Referência, afastando a aplicação do Sistema de Registro de Preços na forma do art. 3º, incisos I, II e IV, do Decreto distrital nº 39.103/2018, uma vez que não haverá necessidade de contratações frequentes ou entregas parceladas não definidas e, ainda, por ser possível definir previamente o quantitativo a ser demandado por esta Administração.

7.3. Por outro lado, a presente aquisição não se enquadra, igualmente no inc. III do art. 3º, do Decreto distrital nº 39.103/2018. Não há que se falar em atendimento de demandas de outros órgãos da Administração do Distrito Federal, tendo em vista que a SSP/DF, foi excluída do regime de centralização das licitações de compras, obras e serviços, por meio Decreto distrital nº 33.608/2012, para adotar procedimentos licitatórios de interesse da Pasta.

8. JUSTIFICATIVA DA RESTRIÇÃO DE PARTICIPAÇÃO DE EMPRESAS CONSORCIADAS, PESSOAS FÍSICAS NÃO EMPRESÁRIAS E DE SUBCONTRATAÇÃO

8.1. Não será permitida a participação de empresas consorciadas e a subcontratação, uma vez que não há complexidade para a aquisição do bem objeto do certame em tela, para futura aquisição de solução voltada ao armazenamento de dados (*hardware*) não havendo justificativa para a permissão de empresas participarem em consórcio ou a subcontratação de parcelas não relevantes do objeto, o que fundamenta tal impedimento visto que a amplitude do objeto almejado ou a diversidade de elementos que o compõem não evidenciam dificuldade de o objeto ser implementado por uma empresa para cada item.

8.2. Não é possível a participação de pessoas físicas não empresárias neste certame, uma vez que não possuem os requisitos mínimos indispensáveis para o fornecimento do objeto deste Termo de Referência, não havendo como verificar a documentação de habilitação jurídica, fiscal e qualificação técnica, entre outras, por não possuírem tais documentos.

9. JUSTIFICATIVA DO NÃO TRATAMENTO PREFERENCIAL E SIMPLIFICADO NAS CONTRATAÇÕES PÚBLICAS DAS MICROEMPRESAS, EMPRESAS DE PEQUENO PORTE E MICROEMPREENDEDORES INDIVIDUAIS

9.1. A Lei Complementar nº 123/06, alterada pela Lei Complementar nº 147/2014, elencou no art. 49, algumas hipóteses que, se presentes no caso concreto, dispensam ou eximem a autoridade responsável pela licitação de aplicar os benefícios materiais previstos nos arts. 47 e 48 do mesmo diploma legal. Assim, vale a máxima: **'para toda regra existe uma exceção'**. Assim sendo, de conformidade com o art. 49, não se aplica os benefícios dos arts. 47 e 48 quando:

[...]

"b) o tratamento diferenciado e simplificado para as microempresas e empresas de pequeno porte não for vantajoso para a administração pública ou representar prejuízo ao conjunto ou complexo do objeto a ser contratado; ou,"...

9.2. O objetivo principal em não adotar o tratamento preferencial é o de possibilitar uma padronização dos equipamentos a serem instalados, necessário para garantir integração entre a configuração do mesmo *software* mas com licenças diferentes. Além disso a padronização da marca facilita a adoção da utilização de procedimentos para auxílio no gerenciamento dos recursos, permitindo que qualquer problema encontrado em um dos equipamentos tenha a sua solução replicada para os demais, reduzindo o tempo de resolução de problemas e contribuindo para o trabalho da equipe reduzida de manutenção da SSP/DF.

9.3. A aquisição de produtos similares, porém de diferentes marcas poderá resultar no considerável aumento de demanda, do ponto de vista técnico, na manutenção dos equipamentos. Ajustes preventivos não serão tão eficazes, visto que aconteceriam de forma apenas parcial, não abrangendo todos os equipamentos disponíveis. O mesmo ocorre em atualizações dos sistemas. Ademais, seria necessária a gestão de dois contratos distintos, demandando mais mão de obra do quadro de pessoal disponível na Pasta, que já trabalha em número inferior ao ideal, podendo vir a sobrecarregar os servidores que aqui laboram.

9.4. Tendo em conta o fato de que o valor referencial suplanta o limite legal de R\$80.000,00 (oitenta mil reais), caberia, em tese, disputa dividida em cota principal e cota reservada a MEs/EPPs, nos termos do art. 48, III, da Lei Complementar nº 123/2006. Todavia, o simples exame do Termo de Referência é suficiente para concluirmos que, em função da necessidade e compatibilidade entre os equipamentos/objetos da licitação em tela, torna-se inviável a reserva de cota para as ME/EPP, sob pena de tal ação resultar em prejuízo ao conjunto do objeto a ser contratado. Sendo assim, a disputa será aberta à ampla participação, com respaldo no que dispõe o art. 49, III, do Estatuto da ME/EPP. Em face disso, aplica-se somente a preferência a micros e pequenas empresas no caso de ocorrência de empate ficto, nos termos do que dispõem os arts. 44 e 45 do aludido diploma.

10. JUSTIFICATIVA NA ADOÇÃO DO SIGILO DO ORÇAMENTO-BASE

10.1. O Decreto nº 10.024/19, estabelece que o valor máximo aceitável ou valor estimado das aquisições ou contratações poderão ser sigilosos. Em razão disso, adotamos a forma sigilosa para a presente contratação, pois, nessa etapa da contratação os licitantes ofertaram preços condizentes com o valor de mercado dos serviços pretendidos pela Administração Pública, observando assim os princípios públicos tais como: eficiência, eficácia, economicidade. Essa opção do sigilo no orçamento-base no valor das aquisições pretendidas pelo ente público não possibilita o conhecimento prévio pelos licitantes do valor estimados na pesquisa mercadológica realizada pela administração pública, espera-se que a adoção dessa prática legal restrinjam preços superfaturados e, conseqüentemente, prejuízo para o Estado, e, que as empresas apresentem propostas mais realistas economicamente.

10.2. Assim, em razão do objeto desse Termo de Referência ser considerado aquisição de bens comum, com baixa complexidade para contratação e com inúmeros fornecedores que trabalham com equipamento de Tecnologia da Informação (TI), optamos pela adoção do sigilo do orçamento-base para que os preços ofertados pelas empresas participantes do certame aproximem-se dos valores praticados do mercado evitando contratações e públicas com preços superfaturados.

11. JUSTIFICATIVA DA ADOÇÃO DE PRÁTICAS DE SUSTENTABILIDADE AMBIENTAL

11.1. Em atenção à Lei nº 4.770/2012 serão exigidos neste certame a aplicação de critérios de sustentabilidade ambiental;

11.2. As empresas licitantes interessadas neste certame deverão se atentar quanto às obrigações estabelecidas no item 21 deste Termo de Referência, que cuida **DA OBRIGATORIEDADE DO USO DE CRITÉRIOS DE SUSTENTABILIDADE AMBIENTAL.**

12. PLANILHA DE ESTIMATIVA DE CUSTOS DA AQUISIÇÃO

12.1. PLANILHA

ITEM	Produto/Serviço	CATMAT/ CATSER	Unidade	Quantidade	Intervalo Monetário	Valor de Referência Unitário	Valor Total de Referência
1	Expansão - Gaveta para Storage Huawei Oceanstor 5300 v5. As especificações mínimas estão descritas o Item 14 deste Termo de Referência.	473612	Un.	4	R\$ 20,00	R\$	R\$
VALOR TOTAL DE REFERÊNCIA							R\$

12.2. O PREÇO ESTIMADO

12.3. O valor de referência estimado para as aquisições é de **R\$** contido na planilha comparativa de preços constante nos autos, apurado mediante pesquisa de mercado e de preços praticados pela Administração.

12.4. NATUREZA / ELEMENTO DE DESPESA

12.5. Tabela Natureza/Elemento de Despesa:

ITENS	Natureza/ Elemento de Despesa	Valor
1	44.90.52 - 61	R\$
TOTAL		R\$

12.6. O valor de referência estimado do presente termo **será sigiloso**, estando disponibilizado exclusiva e permanentemente aos órgãos de controle externo e interno e serão divulgados logo após o encerramento do envio de lances, sem prejuízo da divulgação do detalhamento dos quantitativos e das demais informações necessárias à elaboração das propostas;

- 12.7. Os quantitativos e respectivos códigos dos itens são os discriminados nas tabelas acima;
- 12.8. Em caso de discordância existente entre as especificações do objeto descrito neste Termo, com as do COMPRAS GOVERNAMENTAIS – CATMAT/CATSER, sempre prevalecerão as descrições utilizadas no Termo de Referência. Para elaboração da proposta o participante deverá se basear no descritivo contido no anexo IV deste Termo de Referência.
- 12.9. A licitante não poderá cotar quantidade inferior ao quantitativo contido neste Termo, de acordo com o acima estabelecido.

13. INTERVALO MONETÁRIO

- 13.1. O intervalo mínimo de diferença de valores entre os lances, que incidirá tanto em relação aos lances intermediários quanto em relação à proposta que cobrir a melhor oferta, será de R\$ 20,00 (vinte reais) e encontra-se na coluna INTERVALO MONETÁRIO, apresentado na planilha acima, de acordo com o disposto no inciso III, do art. 14 do Decreto nº 10.024/2019.

14. ESPECIFICAÇÃO TÉCNICA - (DEVERÁ ATENDER, NO MÍNIMO, AOS SEGUINTE REQUISITOS)

Item	Descrição	Quantidade
1	Expansão - Gaveta para Storage Huawei Oceanstor 5300 V5 com capacidade para 25 (vinte e cinco) discos. Marca/Modelo: Huawei Oceanstor 5300 V5. Instalação e Configuração.	4

14.1. PARA TODOS OS ITENS AQUI ESPECIFICADOS

- 14.1.1. Os produtos adquiridos deverão atender às seguintes especificações técnicas:
- 14.1.1.1. As capacidades citadas para todos os itens referente a tamanho de disco e seus somatórios utilizam base binária: **1PB = 1024TiB, 1TB = 1024GiB e 1GB = 1024MB;**
- 14.1.1.2. As capacidades citadas para todos os itens deste documento referente a memória utilizam base binária: 1GB = 1024MB;
- 14.1.1.3. Todos os equipamentos a serem fornecidos deverão ser novos, de primeiro uso, sem estar em linha de produção e fabricação, constar do anúncio mais recente do fabricante, e ter a data de lançamento da última versão do produto inferior a 3 (três) anos, contados a partir da publicação do edital. Entende-se como data de lançamento a data de "disponibilidade geral" ("GA - General availability");
- 14.1.1.4. O equipamento fornecido deverá pertencer à geração mais recente da família ofertada pelo fabricante, não possuindo carta de "end of sale" publicada.
- 14.1.2. **ITEM 1 - Gaveta para Storage Huawei Oceanstor 5300 V5 - 25 discos**
- 14.1.2.1. A gaveta de disco, deverá ser compatível com o atual Storage da SSP/DF Huawei Oceanstor 5300 V5 (Serial: 2102352XEN9WLA800005, Versão: V500R007C60);
- 14.1.2.2. A gaveta deverá acomodar no mínimo 25 (vinte cinco) discos;
- 14.1.2.3. O formato dos discos deverá ser de 2,5 polegadas;
- 14.1.2.4. Deverá ser entregue com um conjunto de 25 (vinte e cinco) discos de 2.4TB SAS 10K RPM;
- 14.1.2.5. A contratada deverá realizar instalação e configuração do disco em questão no Storage OceanStor 5300 V5 existente no Datacenter da Secretaria de Estado de Segurança Pública do Distrito Federal, seguindo as melhores práticas recomendadas pelo fabricante com supervisão;
- 14.1.2.6. A instalação deverá ser executada por um profissional certificado pelo fabricante para tal tarefa;
- 14.1.2.7. Não serão aceitos profissionais contratados de empresas terceiras, desta forma, o(s) profissional(is) que for(em) executar o(s) serviço(s) de instalação física deverá(ão) apresentar comprovação de vínculo trabalhista através de Registro em Carteira Profissional pelo Contratado;
- 14.1.2.8. Os equipamentos instalados deverão ser configurados de modo a garantir total interoperabilidade no ambiente de datacenter da SSP/DF e otimizados para usufruir das melhores condições em termos de desempenho, disponibilidade e segurança.

15. DA QUALIFICAÇÃO TÉCNICA

- 15.1. Com o intuito de minimizar os riscos da contratação e alcançar os resultados esperados, é imprescindível que a licitante possua capacidade técnica e de fornecimento para executar o objeto da licitação. A exigência de comprovação de capacidade técnica relacionada ao objeto licitado se dá com fulcro no art. 30, §1º, da Lei nº 8.666/1993 e visa garantir que a licitante já forneceu o bem e, portanto, possui capacidade técnico-operacional para fornecê-lo adequadamente.
- 15.2. As empresas licitantes deverão apresentar comprovação de aptidão no desempenho de atividade pertinente compatível em características com o objeto desta licitação, por intermédio da apresentação de Atestado(s) de Capacidade Técnica, fornecido(s) por pessoa jurídica de direito público ou privado;
- 15.3. Considera(m)-se compatível(eis) o(s) atestado(s) que expressamente certifique(m) que o proponente já forneceu pelo menos 20% (vinte por cento) de materiais similares aos constantes neste Termo de Referência do quantitativo a ser contratado, de acordo com o TCU, Acórdãos de Plenário nºs 1.284/2003, 2.068/2004, 2.088/2004, 2.656/2007, 2.056/2008 e 11.213/2013;
- 15.4. Será permitido a soma de atestado(s), visando comprovar o quantitativo de 20% (vinte por cento) estabelecido acima;
- 15.5. O atestado deverá ser em língua portuguesa do Brasil, onde deverá indicar dados da entidade emissora e dos signatários do documento, além da descrição do objeto e quantidades.

16. SUPORTE TÉCNICO AVANÇADO PARA MANUTENÇÃO PREVENTIVA E CORRETIVA DA SOLUÇÃO

16.1. REQUISITOS DE ATENDIMENTO: GERAIS

- 16.1.1. **Para melhor entendimento da escala de criticidade do ambiente, a SSP/DF decidiu categorizar os atendimentos em 3 (três) Níveis de Severidade a saber:**
- Severidade 1 (Alta) com prazo para atendimento em até 3h00 (três horas);
 - Severidade 2 (Média) com prazo para atendimento em até 6h00 (seis horas);
 - Severidade 3 (Baixa) com prazo para atendimento em até 24h00 (vinte e quatro horas);
- 16.1.2. A Contratante poderá abrir chamado de suporte diretamente junto fabricante. O atendimento pelo fabricante deve estar disponível para todos os componentes da solução ofertada. A abertura deste chamado deverá ocorrer de forma imediata, sem intermediação de terceiros, atendendo aos requisitos de níveis de Severidade acima citados.
- 16.1.3. O fabricante emitirá relatório de todas as intervenções realizadas, preventivas e corretivas, programadas ou de emergência, em papel ou em arquivo eletrônico, preferencialmente em arquivo texto/planilhas, com informações analíticas e sintéticas dos chamados de garantia/suporte abertos e fechados no período, incluindo:
- a. Quantidade de ocorrências (chamados) registradas no período;
 - b. Número do chamado registrado e nível de severidade, inclusive aqueles com reabertura;
 - c. Data e hora de abertura;
 - d. Data e hora de início e conclusão do atendimento;
 - e. Identificação do técnico do Contratante que registrou o chamado;
 - f. Identificação do técnico do Contratante que atendeu ao chamado da garantia;
 - g. Descrição do problema;
 - h. Descrição da solução;
 - i. Informações sobre eventuais escalas;
 - j. Resumo com a lista de chamados concluídos fora do prazo de solução estabelecido;
 - k. Total de chamados no mês e o total acumulado até a apresentação do relatório.
- 16.1.4. O relatório deve ser assinado por representante da Contratada, responsável pelo acompanhamento do serviço, e entregue à SSP/DF, que se obriga a acompanhar a execução das manutenções;
- 16.1.5. A cada chamado de suporte categorizado como grau de **Severidade 1**, o fabricante deverá disponibilizar um Engenheiro de Suporte na forma de recurso humano, que ao ser notificado, atuará como ponto de apoio e contato, auxiliando na condução do processo internamente junto ao fabricante para fornecer assistência avançada seja por telefone fixo, telefone móvel ou e-mail ou qualquer solução aceita pela Contratante. Caso este recurso humano esteja temporariamente indisponível, deve ser dada a opção de se escalar o chamado para um Engenheiro de Solução de nível avançado e este devesse dar prosseguimento no atendimento até o encerramento do chamado;
- 16.1.6. O recurso humano designado pelo fabricante deverá manter o cliente informado sobre melhores práticas e Roadmap das soluções ofertadas:
- a) O contato deste designado deverá ser mensal;

- b) Entrega de relatórios mensais com status e descritivo detalhado das atividades realizadas no cliente, evidenciando a efetividade dos serviços prestados pelo fornecedor;
- c) Estes serviços deverão ser prestados exclusivamente na modalidade remota, utilizando-se de ferramentas de acesso remoto através da Internet e permitida pelo Órgão (tal como Webex), com total segurança e criptografia de dados, de forma que os recursos técnicos consigam acessar remotamente os servidores ;
- d) Prestar assessoria proava e relativa nas questões relativas às atualizações, patches e alertas de impacto;
- e) Apresenta um relatório trimestral demonstrando a saúde do ambiente dos produtos escopo deste fornecimento;
- f) Propõe melhorias no ambiente;
- g) Manutenção corretiva será efetuada sempre que a solução apresente falhas que impeçam o seu funcionamento normal e/ou requeiram a intervenção de técnico especializado;
- h) As manutenções preventivas e corretivas serão de responsabilidade da Contratada, sem custos adicionais à Contratante;
- i) Atua junto ao Suporte do fabricante na escalada de problemas críticos e acompanhamento do problema até a resolução;
- 16.1.7. Possuir atendimento com consultores na língua portuguesa;
- 16.1.8. Monitorar e gerenciar questões de escalada e servir como ponto único de contato técnico.
- 16.1.9. Fornecer subsídios à Contratante relativo a incidentes para identificação de diagnóstico.
- 16.1.10. Auxiliar na solução de problemas fornecendo detalhes técnicos para a análise de causa provável de problemas encontrados.
- 16.1.11. Todos os prazos para atendimento, tratando-se de **garantia**, começarão a ser contados a partir da abertura do chamado independentemente deste ter sido feito via telefone, e-mail, Website do fabricante;
- 16.1.12. O acesso de técnicos ou equipe de suporte da Contratada, somente se dará para funcionários que venham munidos de crachá, cada vez que vierem a essa Secretaria;
- 16.1.12.1. A Contratada deverá informar à Contratante o Nome, o CPF e a função do técnico que virá atender a demanda;
- 16.1.12.2. O técnico deverá comparecer ao ambiente devidamente identificado, portando um crachá da empresa. Sem este documento (crachá), não será permitida a sua entrada no ambiente.
- 16.2. **REQUISITOS DE ATENDIMENTO: NÍVEL MÍNIMO DE SERVIÇO E CRITICIDADE - SUPORTE**
- 16.2.1. Por início de atendimento entende-se a alocação de técnico devidamente qualificado para efetuar a correção do problema ou o *troubleshooting* preciso, com interlocução direta com a equipe da SSP.
- 16.2.2. A abertura do chamado deverá ser realizado pela Contratante em sistema web/app ou telefone, com acesso garantido pela Contratada e linguagem em português, o que implicará na imediata abertura de uma Ordem de Serviço (OS);
- 16.2.3. O suporte técnico deverá ser prestado para cada solução adquirida e deverá ser acionado em caso de qualquer indisponibilidade da solução, devendo haver o atendimento "on-site", se requerido pela Contratante, conforme os índices de criticidade abaixo:

CRITICIDADE		
Severidade	Descrição	Prazo Máximo de Atendimento
Severidade 1 (Alta)	<p>Equipamento ou Sistema Inoperante: Entende-se como sistema ou equipamento inoperante, aqueles que não estejam funcionando em sua capacidade total de recursos com impacto direto nas operações críticas de negócio.</p> <p><i>Exemplos:</i> Servidor de produção ou outro Sistema inicial está inativo.</p> <p>Equipamento ou Sistema Parado: Entende-se como sistema ou equipamento parado, aqueles que se encontram sem nenhum tipo de funcionamento.</p> <p><i>Exemplos:</i> Servidor de produção ou outro Sistema não emite sequer sinal de ligado ou desligado;</p> <ul style="list-style-type: none"> · Parte substancial dos dados essenciais corre risco de perda ou corrupção; · Operações relacionadas ao negócio foram afetadas, foi detectada falha que compromete a integridade geral do Sistema ou dos seus dados. <p>Alto impacto no ambiente de produção ou grande restrição de funcionalidade:</p> <p><i>Exemplos:</i> Ocorreu um problema no qual um recurso importante foi gravemente danificado. As operações podem continuar de forma limitada, embora a produtividade em longo prazo possa ser afetada negativamente.</p>	<p>Com a Ordem de Serviço (OS) aberta a Contratada, registrará as informações: quem abriu, quem recebeu pela empresa, data e hora do início da atividade;</p> <p>Abre-se um prazo inicial de 30 (trinta) minutos a partir do horário da abertura do chamado para a devida resolução do problema de modo remoto ;</p> <p>Findado este prazo inicial de até 30 (trinta) minutos para a resolução do problema de modo remoto e constatada a inoperância ou permanência do problema, a empresa Contratada será novamente notificada da concessão de um novo prazo de mais 30 (trinta) minutos, para a urgente alocação de um técnico visando o atendimento "in loco" nos endereços físicos pré-determinados por esta Secretaria, (mantido o número da O.S. inicialmente aberta com as respectivas informações);</p> <p>- A partir da alocação deste técnico, conforme o Nível de Severidade 1 estabelece, a empresa terá mais 2 (duas) horas para a resolução do problema;</p> <p>PRAZO MÁXIMO TOTAL PARA ATENDIMENTO: Até 3 (três) horas;</p> <p><i>* Representante técnico especialista do suporte deve estar disponível 24 x 7 e ser automaticamente notificado na abertura da O.S.</i></p>
Severidade 2 (Média)	<p>O defeito não gera impacto ao negócio.</p> <p><i>Exemplo:</i> Ocorreu um erro que causou impacto negativo limitado nas operações. Funcionalidades principais prejudicadas. Operação prossegue com restrições significativas. Perda de funcionalidades não críticas.</p>	<p>Com a Ordem de Serviço (OS) aberta a Contratada, registrará as informações: quem abriu, quem recebeu pela empresa, data e hora do início da atividade;</p> <p>Abre-se um prazo inicial de até 2 (duas) horas onde um Engenheiro de Suporte do fabricante deve iniciar o atendimento de modo remoto ou por telefone.</p> <p>Findado este prazo inicial de até 2 (duas) horas para a resolução do problema de modo remoto e constatada a inoperância ou permanência do problema; a empresa Contratada será novamente notificada da concessão de um novo prazo de 4 (quatro) horas, para o deslocamento de um técnico (mantido o número da O.S. inicialmente aberta com as respectivas informações) visando o atendimento "in loco" nos endereços físicos predeterminados por esta Secretaria.;</p> <p>PRAZO MÁXIMO TOTAL PARA ATENDIMENTO: Até 6 (seis) Horas;</p> <p><i>* Representante técnico especialista do suporte deve estar disponível 24 x 7 e ser automaticamente notificado na abertura da O.S.</i></p>
Severidade 3 (Baixa)	<p>O problema é pequeno, ou de documentação.</p> <p><i>Exemplos:</i> O problema não afetou as operações da contratante negativamente; mas o usuário continua a utilizar a solução; encaminhamento de solicitações, sugestões para novos recursos ou aprimoramento do software licenciado; esclarecimento de dúvidas (dos produtos deste fornecimento) ou em períodos de mudanças complexas no ambiente que ensejem a incorporação temporária de expertise, para realizar tarefas pré-determinadas</p>	<p>Com a Ordem de Serviço (OS) aberta a Contratada, registrará as informações: quem abriu, quem recebeu pela empresa, data e hora do início da atividade;</p> <p>Abre-se um prazo inicial de até 6 (seis) horas onde um Representante Técnico do Suporte do fabricante deve iniciar o atendimento de modo remoto ou por telefone.</p> <p>Findado este prazo inicial de 6 (seis) horas para a resolução do problema de modo remoto e constatada a inoperância ou inconsistência da resolução do problema; a empresa Contratada será novamente notificada da concessão de um novo prazo de mais 18 (dezoito) horas, para o deslocamento, caso seja necessário e a critério da Contratante, de um técnico (mantido o número da O.S. inicialmente aberta com as respectivas informações) aos endereços físicos predeterminados por esta Secretaria.</p> <p>PRAZO MÁXIMO TOTAL PARA ATENDIMENTO: Até 24 (vinte e quatro) horas;</p> <p><i>* Representante técnico especialista do suporte deve estar disponível 8 x 5 e ser automaticamente notificado na abertura da O.S.</i></p>

- 16.2.4. É vedado o cancelamento, encerramento dos chamados ou recategorização dos níveis de Severidade pela Contratada sem a autorização prévia e expressa da Contratante;
- 16.2.5. Todos os profissionais que irão trabalhar de alguma maneira no contrato, inclusive técnicos e gerentes da empresa, devem ser previamente cadastrados (e devem assinar Termo de Confidencialidade e Sigilo), para acesso remoto, inclusive.
- 16.2.6. O período de suporte deve estar diretamente atrelado ao período de garantia da solução;

- 16.2.7. Dentro do prazo máximo de solução está compreendido o prazo de atendimento;
- 16.2.8. Dentro do prazo máximo de atendimento, cabe ao fornecedor dar início, junto ao Contratante, às providências que serão adotadas para a solução do chamado;
- 16.2.9. Considera-se plenamente solucionado o problema quando restabelecidos os sistemas/serviços sem restrições, ou seja, quando não se tratar de uma solução paliativa;
- 16.2.10. Não se encaixam nos prazos descritos nos itens referentes aos problemas cuja solução dependa de correção de falhas (bugs) ou da liberação de novas versões e patches de correção, desde que comprovados pelo fabricante da solução:
- 16.2.10.1. a) Para esses problemas, o fornecedor deverá nos prazos estabelecidos nos níveis de criticidade, restabelecer o ambiente, através de uma solução paliativa e deve ser autorizada pela Contratante;
- 16.2.10.2. b) Nos casos em que as manutenções necessitarem de paradas da solução, a Contratante deverá ser imediatamente notificado para que se proceda a aprovação da manutenção, ou para que seja agendada nova data, a ser definida pela Contratante, para execução das atividades de manutenção;
- 16.2.11. Durante o período de vigência do contrato, o fornecedor executará, sem ônus adicionais, correções de falhas (bugs) de software;
- 16.2.12. Durante o período de vigência do contrato a Contratante terá direito, sem ônus adicional, a todas as atualizações de versão e releases dos softwares e firmwares que fazem parte da solução ofertada.

16.3. REQUISITOS DE ATENDIMENTO: CANAIS

- 16.3.1. O suporte técnico deve estar disponível para abertura de chamados técnicos 24h00 (vinte e quatro horas) por dia, 7 (sete) dias por semana, mediante sistema "website" do fabricante (*Web/app*) e telefone (0800 ou número local em Brasília);
- 16.3.2. Considera-se como dia útil para a SSP/DF o período compreendido entre às 7h00 (sete horas) e às 19h00 (dezenove horas);
- 16.3.3. Em caso de indisponibilidade do canal de atendimento disponibilizado, os chamados técnicos poderão ser abertos via e-mail, "website" do fabricante, telefone, etc.;
- 16.3.4. O fornecedor precisa possuir e informar página da Internet onde estejam disponíveis drivers atualizados, últimas versões do firmware (se for o caso) e demais informações sobre detalhes técnicos dos equipamentos, sem restrições de acesso público ou via cadastramento de pessoas autorizadas pelo Contratante para o acesso. Durante o período de vigência do contrato a Contratante terá direito, sem ônus adicional, a todas as atualizações de versão e releases dos softwares que fazem parte da solução ofertada.

17. GARANTIA DOS PRODUTOS, MANUTENÇÃO, NÍVEIS DE SERVIÇOS E HOMOLOGAÇÃO

- 17.1. O prazo de garantia é em função do valor a ser gasto na aquisição e do tempo de vida útil do equipamento. Com um prazo maior de garantia, não será necessário realizar possíveis gastos com aquisição de peças de reposição durante sua vida útil;
- 17.2. prazo de garantia começará a transcorrer com a emissão do **Termo de Recebimento Definitivo**;
- 17.3. A Contratada deverá prestar assistência técnica aos equipamentos e acessórios (softwares, cabos, baterias, carregadores, etc.), contra defeitos de fabricação, durante o período de garantia, na forma e prazos a seguir especificados, a fim de mantê-los em perfeito funcionamento, sob as condições normais de utilização, através de rede mantida pelo fabricante ou por ele credenciada, apresentando, para tanto, o Termo de Garantia e Suporte Técnico;
- 17.4. Deverá possuir assistência técnica autorizada pelo fabricante do equipamento comprovada por carta de autorização prestada pelo fabricante a Contratada;
- 17.5. A assistência técnica será prestada na modalidade on-site, durante o período de garantia de 60 (sessenta) meses para os equipamentos que compõem esta aquisição de **solução de armazenamento de dados (STORAGE)**; canal de atendimento e chamado técnico 24h00 (vinte e quatro horas) por dia, 7 (sete) dias por semana através de site na Internet e/ou canal telefônico gratuito 0800 e consistirá na reparação dos equipamentos, com a substituição de peças e componentes que se fizer necessária, de acordo com os manuais e as normas técnicas pertinentes;
- 17.6. Durante o prazo de garantia será substituída sem ônus para a Contratante, a parte ou peça defeituosa, salvo quando o defeito for provocado por uso inadequado dos equipamentos;
- 17.7. O equipamento deverá ser reparado no prazo máximo de 2 (dois) dias úteis, a contar do atendimento ao chamado de garantia;
- 17.8. Eventual pedido de prorrogação do prazo de reparo somente será deferido se apresentado tempestivamente, por escrito, devidamente justificado, e o equipamento defeituoso for substituído por outro equivalente ou de configuração superior em perfeitas condições de uso, que ficará à disposição do Contratante até o retorno do equipamento reparado;
- 17.9. A assistência técnica utilizará apenas peças e componentes novos e originais, salvo em casos fundamentados por escrito e aceitos pela Contratante;
- 17.10. O fornecedor concederá à Contratante garantia integral durante o período de vigência do contrato, com atendimento 24h00 (vinte e quatro horas) por dia, 7 (sete) dias por semana, a contar da data de homologação do produto, contra qualquer defeito ou problema em toda a solução, incluindo avarias no transporte dos equipamentos até o local de entrega, mesmo ocorrida sua aceitação/aprovação pelo contratante;
- 17.11. O fornecedor garante, durante o período de vigência do contrato o fornecimento dos componentes de hardware e software, para manutenções, suporte técnico, de forma que possam ser mantidas todas as funcionalidades inicialmente contratadas. Caso haja neste período a descontinuidade de fabricação dos componentes, deve ser também garantida a total compatibilidade dos itens substituídos com os originalmente fornecidos;
- 17.12. Durante o período de vigência do contrato e da comprovação de sua respectiva Garantia, qualquer componente que apresente defeito ou mau funcionamento, sem indicação de solução, deve ser substituído em um prazo máximo de até 2 (dois) dias úteis.

18. RECURSOS NECESSÁRIOS À IMPLANTAÇÃO E À MANUTENÇÃO DA SOLUÇÃO

18.1. Recurso Material

- 18.1.1. Os equipamentos (sistemas de armazenamento de dados) devem estar disponíveis durante toda a execução do contrato;
- 18.1.2. A infraestrutura de TIC seja física ou lógica deve estar disponível durante toda a execução do contrato;
- 18.1.3. Ação para obtenção do recurso: recurso já está disponível;
- 18.1.4. Responsável: responsável pela área de infraestrutura de TIC.

18.2. Recurso humano

- 18.2.1. Recurso 1: mínimo de 2 (dois) técnicos responsáveis pela implantação e manutenção da solução;
- 18.2.2. Formação: Capacitação em Sistemas de Armazenamento de Dados, conhecimentos de infraestrutura de TIC, redes de computadores e especialmente, na configuração de switches SAN e zoning, cabeamento estruturado;
- 18.2.3. Acompanhar a implantação da solução e gerenciá-la durante toda a duração do contrato;
- 18.2.4. Disponibilidade Hora / Semana: 10h00 (dez horas);
- 18.2.5. Recurso 2: função Gestor do Contrato;
- 18.2.6. Formação: Conhecimento formal em gestão de contratos;
- 18.2.7. Atribuições: Gerenciar o contrato. Atestar notas fiscais;
- 18.2.8. Disponibilidade Hora / Semana: 2h00 (duas horas).

19. DA ENTREGA DO MATERIAL, CRITÉRIO DE ACEITAÇÃO E CONDIÇÕES DE GUARDA E ARMAZENAMENTO DO MATERIAL

- 19.1. O material deverá ser entregue integralmente (de uma só vez), conforme as especificações constantes no Termo de Referência (TR), no prazo de até **60 (sessenta) dias corridos**, contados da data de recebimento da Nota de Empenho ou da assinatura do contrato, no horário das 08:00 às 16:00 horas, de segunda a sexta-feira, no prédio do CIOB da Secretaria de Segurança Pública do DF, situado no Setor de Diversões Norte - SDN, CEP 70.620-000, Asa Norte, Brasília-DF, telefone: (61) 3441-8820.
- 19.2. A entrega do(s) material(s) será acompanhada e fiscalizada por executor de contrato SSP/DF, designado para esse fim, permitida a assistência de terceiros.
- 19.3. Será recebido o material:
- 19.4. Provisoriamente, mediante termo circunstanciado no prazo de 15 (quinze) dias corridos para efeito de posterior verificação da conformidade do material com a especificação.
- 19.5. Definitivamente, no prazo de 15 (quinze) dias corridos, após o recebimento provisório, mediante termo circunstanciado, depois de verificar que o bem entregue possui todas as características consignadas neste Termo de Referência, no que tange à quantidade solicitada e à sua qualidade, conforme especificado Termo de Referência.
- 19.6. O procedimento previsto no item anterior visa garantir que o material adquirido seja entregue pela empresa em conformidade com as especificações definidas neste Termo de Referência.
- 19.7. Após o recebimento definitivo do objeto, será atestada a Nota Fiscal para efeito de pagamento.
- 19.8. Se a licitante vencedora deixar de entregar o material dentro do prazo estabelecido sem justificativa por escrito, aceita pela Administração, sujeitar-se-á às penalidades impostas no Decreto nº 26.851/2006, e suas alterações posteriores (Decretos nºs 26.993/2006, 27.069/2006, 35.831 e 36.974/2015), na Lei nº 8.666/1993 e alterações subsequentes, no Edital e neste Termo de Referência.

- 19.9. A Contratante poderá, a seu exclusivo critério, por conveniência administrativa, dispensar o recebimento provisório do material, nos termos do artigo 74, inciso II, da Lei nº 8.666/1993.
- 19.10. A empresa deve efetuar a troca, às suas expensas, do(s) material(ais) que não atender(em) as especificações do objeto contratado no prazo de 5 (cinco) dias corridos, a contar do recebimento da solicitação, sendo que o ato de recebimento não importará aceitação.
- 19.11. Independentemente de aceitação, a empresa garantirá a qualidade de cada unidade pelo prazo estipulado neste Termo de Referência, ou prazo estabelecido pelo fabricante, ou o que for maior, obrigando-se a repor aquele(s) material(ais) que apresentar(em) defeito(s) em 5 (cinco) dias corridos contados da solicitação.
- 19.12. A atestação de conformidade da entrega do(s) material(ais) caberá a servidor(es) designado(s) pela SSP/DF para esse fim.
- 19.13. O recebimento provisório ou definitivo não exclui a responsabilidade civil pela solidez e segurança pela entrega do(s) material(ais), nem ético-profissional pela perfeita execução do contrato, dentro dos limites estabelecidos pela lei ou pelo contrato.
- 19.14. Os materiais não utilizados imediatamente após o recebimento definitivo serão armazenados com segurança e protegidos contra a ação dos perigos mecânicos, das ameaças climáticas e de animais daninhos, no Almoxarifado da SSP/DF (Anexo I da Secretaria de Estado de Segurança Pública do Distrito Federal), situado no Setor de Garagens Oficiais Norte - SGON, Quadra 05, Lotes 23/795, Asa Norte - Brasília/DF, nos termos dos arts. 51 e 52 da Portaria nº 39/2011 - SEPLAG, publicado no DODF nº 62, de 31/03/2011, e conforme determina o art. 15, § 7º, inciso III, da Lei nº 8.666/1993.

20. DA GARANTIA CONTRATUAL

- 20.1. Será exigido da Contratada garantia em favor da Contratante, correspondente a 5% (cinco por cento) do valor total do contrato, a ser apresentada no prazo máximo de 10 (dez) dias úteis, contados da assinatura do Contrato. A Contratada poderá optar por quaisquer das seguintes modalidades:
- 20.2. a) caução em dinheiro ou títulos da dívida pública federal;
- 20.3. b) seguro-garantia;
- 20.4. c) fiança bancária.
- 20.5. O prazo para entrega da garantia poderá ser prorrogado uma única vez, por igual período, caso necessário, desde que haja justificativa plausível aceita pela Administração, apresentada à Contratante antes de expirado o prazo inicialmente previsto.
- 20.6. A garantia contratual deverá ser válida durante toda a execução contratual, devendo ser renovada em caso de prorrogações, em conformidade com o §2º, do art. 56, da Lei nº 8.666/1993, a saber:

[...]

"Art. 56. A critério da autoridade competente, em cada caso, e desde que prevista no instrumento convocatório, poderá ser exigida prestação de garantia nas contratações de obras, serviços e compras.

...

§2º. A garantia a que se refere o caput deste artigo não excederá a cinco por cento do valor do contrato e terá seu valor atualizado nas mesmas condições daquele, ressalvado o previsto no parágrafo 3º deste artigo."

21. RESPONSABILIDADES

21.1. Deveres e responsabilidades da CONTRATANTE

- 21.1.1. Nomear Gestor do contrato para acompanhar e fiscalizar a execução do contrato;
- 21.1.2. Cumprir os compromissos financeiros assumidos com a Contratada;
- 21.1.3. Fornecer e colocar à disposição da Contratada todos os elementos e informações que se fizerem necessários à entrega do material;
- 21.1.4. Notificar a Contratada, formal e tempestivamente, sobre as irregularidades observadas no objeto;
- 21.1.5. Notificar a Contratada, por escrito e com antecedência, sobre multas, penalidades e quaisquer débitos de sua responsabilidade, bem como fiscalizar a execução do objeto contratado;
- 21.1.6. Receber o objeto fornecido pela contratada que esteja em conformidade com a proposta aceita, conforme inspeções realizadas.

21.2. Deveres e responsabilidades da CONTRATADA

- 21.2.1. Atender prontamente quaisquer orientações e exigências da Equipe de Fiscalização do Contrato, inerentes à execução do objeto contratual;
- 21.2.2. Reparar quaisquer danos diretamente causados à contratante ou a terceiros por culpa ou dolo de seus representantes legais, prepostos ou empregados, em decorrência da relação contratual, não excluindo ou reduzindo a responsabilidade da fiscalização ou o acompanhamento da execução dos serviços pela contratante;
- 21.2.3. Propiciar todos os meios necessários à fiscalização do contrato pela contratante, cujo representante terá poderes para sustar o fornecimento, total ou parcial, em qualquer tempo, desde que motivadas as causas e justificativas desta decisão;
- 21.2.4. Manter, durante toda a execução do contrato, as mesmas condições da habilitação;
- 21.2.5. Efetuar a entrega dos materiais em perfeitas condições, no prazo e local indicados pela Administração, em estrita observância das especificações dispostas no Edital e na proposta da empresa vencedora, acompanhado da respectiva nota fiscal, onde deverá constar detalhadamente as indicações de marca, fabricante, modelo, tipo, procedência e prazo de garantia, devendo ser entregues acondicionados em suas embalagens originais, utilizando preferencialmente materiais recicláveis, apropriadas para o armazenamento e lacradas de forma tecnicamente correta;
- 21.2.6. Arcar com todas as despesas e obrigações trabalhistas, sociais, previdenciárias, tributárias e as demais previstas na legislação específica, cuja inadimplência não transfere responsabilidade à Administração;
- 21.2.7. Comprometer-se em não veicular publicidade acerca do objeto a que se refere este instrumento, salvo se expressamente autorizado pela Contratante;
- 21.2.8. Sujeitar-se às normas estabelecidas no Código de Defesa do Consumidor, instituído pela Lei nº 8.078/1990;
- 21.2.9. Arcar com todas as despesas, diretas ou indiretas, necessárias ao fornecimento dos materiais;
- 21.2.10. Comercializar materiais que cumpram todas as normas legais de produção, transporte e armazenamento;
- 21.2.11. Efetuar a retenção e o recolhimento do Imposto de Renda sobre os serviços prestados, na forma da legislação pertinente.

22. DA OBRIGATORIEDADE DO USO DE CRITÉRIOS DE SUSTENTABILIDADE AMBIENTAL

- 22.1. Em atenção à Lei nº 4.770/2012 serão exigidos neste certame a aplicação de critérios de sustentabilidade ambiental;
- 22.2. Em relação ao Fabricante, ao produtor ou ao fornecedor, conforme art. 1º, inc. I, da Lei nº 4.770/2012;
- 22.3. A contratada deverá aplicar como critérios de sustentabilidade ambiental para a execução do contrato:
- 22.3.1. A adoção de processos de extração, fabricação e utilização de produtos e matérias-primas de forma ambientalmente sustentável;
- 22.3.2. A deposição e o tratamento adequados de dejetos e resíduos da indústria, comércio ou construção civil, bem como da água utilizada;
- 22.3.3. A utilização de matéria-prima renovável, reciclável, biodegradável e atóxica;
- 22.3.4. A utilização de tecnologia e material que reduzam o impacto ambiental;
- 22.3.5. A logística reversa.
- 22.4. Em relação ao Fornecedor, conforme art. 2º, inc. I, da Lei nº 4.770/2012; a contratada deverá aplicar como critérios de sustentabilidade ambiental para a execução do contrato:
- 22.4.1. A recepção de bens, embalagens, recipientes ou equipamentos inservíveis e não reaproveitáveis por essa Administração pública;
- 22.4.2. A comprovação de que adota práticas de desfazimento sustentável, reciclagem dos bens inservíveis e processos de reutilização.
- 22.5. Conforme art. 7º, incisos I a VIII, da Lei nº 4.770/2012; a contratada deverá fornecer bens que, no todo ou em parte:
- 22.6. Sejam constituídos por material reciclado, atóxico e biodegradável, na forma das normas da Associação Brasileira de Normas Técnicas – ABNT;
- 22.7. Ofereçam menor impacto ambiental em relação aos seus similares;
- 22.8. Não contenham substâncias perigosas acima dos padrões tecnicamente recomendados por organismos nacionais ou internacionais;
- 22.9. Estejam acondicionados em embalagem adequada, feita com a utilização de material reciclável, com o menor volume possível;
- 22.10. Funcionem com baixo consumo de energia ou de água;
- 22.11. Sejam potencialmente menos agressivos ao meio ambiente ou que, em sua produção, signifiquem economia no consumo de recursos naturais;
- 22.12. Possuam certificado emitido pelos órgãos ambientais;

22.13. Possuam certificação de procedência de produtos.

22.14. A comprovação dos requisitos citados acima poderá ser realizada por apresentação de declaração própria ou de certificação emitida por instituição pública oficial ou instituição credenciada, ou qualquer outro meio de prova que ateste que comprove que ateste que o bem fornecido cumpre com as exigências de práticas de sustentabilidade ambiental, conforme art. 7º, Parágrafo único, da Lei distrital nº 4.770/2012.

23. MODELO DE GESTÃO E EXECUÇÃO DO CONTRATO

23.1. A execução do contrato será acompanhada e fiscalizada por Gestor e Fiscais Técnico, Administrativo e Requisitante do Contrato da Administração, especialmente designado, ao qual competirá dirimir as dúvidas que surgirem no curso de sua execução, devendo de tudo dar ciência à Administração, sendo permitida a contratação de terceiros para assisti-lo e subsidiá-lo nessa atribuição, caso necessário;

23.2. A fiscalização de que trata este item não exclui nem reduz a responsabilidade da Contratada, inclusive perante terceiros, por qualquer irregularidade, ainda que resultante de imperfeições técnicas, vícios redibitórios ou emprego de material inadequado ou de qualidade inferior e, na ocorrência desta, não implica em corresponsabilidade da Administração ou de seus agentes e prepostos, conforme preceitua o art. 70, da Lei nº 8.666/1993 c/c Decreto distrital nº 32.598/2010;

23.3. O Fiscal Técnico anotará em registro próprio todas as ocorrências relacionadas com a execução do contrato, indicando dia, mês e ano, bem como o nome dos funcionários eventualmente envolvidos, determinando o que for necessário a regularização das faltas ou defeitos observados e encaminhando os apontamentos à autoridade competente para as providências cabíveis;

23.4. O Gestor do Contrato e os fiscais técnico, administrativo e requisitante, durante seu mister, deverão agir de forma proativa e preventiva, observar o cumprimento das regras previstas no instrumento contratual, buscar os resultados esperados no termo e obter benefícios e economia a esta Secretaria, sempre que viável, devendo cumprir integralmente a Portaria nº 119/2019 - SSP, que estabelece diretrizes para a gestão, o acompanhamento e a fiscalização da execução dos Contratos, Convênios, Acordos e instrumentos congêneres celebrados pela Secretaria de Estado de Segurança Pública do Distrito Federal;

23.5. O contrato terá vigência de 120 (cento e vinte) dias, contados da data de sua assinatura, podendo ser prorrogado por igual período, mediante provocação da contratada e interesse da Administração, persistindo as obrigações decorrentes da garantia;

23.6. A Secretaria de Estado de Segurança Pública do Distrito Federal, convocará a (s) empresa (s) vencedora (s) para assinar o Instrumento Contratual, dentro do prazo e condições estabelecidos, sob pena de cair o direito à contratação, sem prejuízo das sanções previstas no Decreto nºs 26.851/2006, e suas alterações posteriores (Decretos nºs 26.993/2006, 27.069/2006, 35.831/2014 e 36.974/2015), na Lei nº 8.666/1993 e alterações subsequentes, no art. 7º da Lei nº 10.520/2002, e no Edital;

23.7. O prazo para assinatura do contrato será de até 5 (cinco) dias úteis contados a partir da intimação do adjudicatário, podendo ser prorrogado uma vez por igual período, desde que ocorra motivo justificado e aceito pela Administração;

23.8. É dispensável o Termo de Contrato e facultada a substituição por outros instrumentos hábeis, previstos no art. 62 da Lei nº 8.666/1993, a critério da Administração e independentemente de seu valor, nos casos de compra com entrega imediata e integral dos bens adquiridos, dos quais não resultem obrigações futuras, inclusive assistência técnica;

23.9. No caso da opção contida no item anterior, o prazo de entrega é a contar do primeiro dia útil que se seguir, da data de recebimento da Nota de Empenho.

24. DO SIGILO E CONFIDENCIALIDADE DE INFORMAÇÕES

24.1. A Contratada deverá manter sigilo absoluto sobre quaisquer dados e informações contidos em quaisquer documentos e mídias, incluindo os equipamentos e seus meios de armazenamento, de que venha a ter conhecimento durante a execução dos serviços, não podendo, sob qualquer pretexto, divulgar, reproduzir ou utilizar, sob pena de lei, independentemente da classificação de sigilo conferida pelo Contratante a tais documentos.

24.2. O Termo de Compromisso, contendo declaração de manutenção de sigilo e respeito às normas de segurança vigentes na entidade Contratante, a ser assinado pelo representante legal da Contratada, e Termo de Ciência, a ser assinado por todos os empregados da Contratada diretamente envolvidos na contratação, encontram-se no Anexo I - Termo de Sigilo e Confidencialidade.

25. DO PAGAMENTO E ADEQUAÇÃO ORÇAMENTÁRIA

25.1. Há previsão orçamentária para a realização da despesa, a qual correrá à conta de recursos específicos;

25.2. A Coordenação de Orçamento, Finanças, Contratos, Convênios e Fundos, da Subsecretaria de Administração Geral, indicará o Programa de Trabalho, a Fonte, a Natureza de Despesa, o código de subatividade e demais informações atinentes à classificação orçamentária das despesas decorrentes;

25.3. Para efeito de pagamento, a Contratada deverá apresentar os documentos abaixo relacionados, caso não estejam regularizados no SICAF:

25.3.1. Certidão Negativa ou Positiva com Efeito de Negativa de Débitos Relativos todos os créditos tributários federais e à Dívida Ativa da União e créditos tributários relativos, expedida conjuntamente pela Secretaria da Receita Federal do Brasil (RFB) e pela Procuradoria-Geral da Fazenda Nacional (PGFN), conforme Portaria Conjunta RFB-PGFN nº 1.751/2014, alterada pela Portaria Conjunta RFB-PGFN nº 3.193/2017;

25.3.2. Certificado de Regularidade do Fundo de Garantia por Tempo de Serviço – FGTS, fornecido pela CEF – Caixa Econômica Federal, devidamente atualizado (Lei nº 8.036/1990);

25.3.3. Certidão Negativa ou Positiva com Efeito de Negativa de Débitos Trabalhistas (CNDT), em plena validade e expedida pelo Tribunal Superior do Trabalho, nos termos do Título VII-A da Consolidação das Leis do Trabalho, aprovada pelo Decreto-Lei nº 5.452, de 1º de maio de 1943;

25.3.4. A Contratada deverá apresentar a Certidão Negativa ou Positiva, com Efeito de Negativa, que comprove a Regularidade junto à Fazenda do Distrito Federal.

25.4. O pagamento decorrente da Contratação deverá ser efetuado em até 30 (trinta) dias, contados a partir da data de apresentação da Nota Fiscal, devidamente atestada pelo Gestor do Contrato, desde que o documento de cobrança esteja em condições de liquidação e pagamento, mediante crédito em conta corrente em nome da contratada, seguindo as disposições contidas nas Normas de Planejamento, Orçamento, Finanças, Patrimônio e Contabilidade do Distrito Federal;

25.5. Passados 30 (trinta) dias sem o devido pagamento por parte da Administração, a parcela devida será atualizada monetariamente, desde o vencimento da obrigação até a data do efetivo pagamento, de acordo com a variação “*pro rata tempore*”, do Índice Nacional de Preços ao Consumidor Amplo (IPCA), em conformidade com o disposto no art. 2º do Decreto distrital nº 37.121/2016;

25.6. Nenhum pagamento será efetuado à contratada enquanto pendente de liquidação qualquer obrigação que lhe for imposta em virtude de penalidade ou inadimplência;

25.7. O atraso do pagamento, em virtude de penalidade e/ou inadimplência da Contratada, não gerará direito de reajuste de preços ou de correção monetária;

25.8. Caso haja multa por inadimplemento contratual, será adotado o seguinte procedimento:

25.8.1. Se o valor da multa for superior ao valor da garantia prestada, além da perda desta, responderá o contratado por sua diferença, a qual será descontada dos pagamentos eventualmente devidos pela Administração, ou ainda, quando for o caso, cobrada judicialmente;

25.8.2. A multa será formalizada por simples apostilamento contratual, na forma prevista no art. 65, §8º, da Lei nº 8.666/1993, e será executada após regular processo administrativo, oferecido à contratada o direito de Defesa Prévia, no prazo de 05 (cinco) dias úteis, a contar do recebimento da notificação, nos termos do § 3º do art. 86, da Lei nº 8.666/1993;

25.8.3. Para as empresas com sede ou domicílio no Distrito Federal, com créditos de valores iguais ou superiores a R\$5.000,00 (cinco mil reais), os pagamentos serão feitos exclusivamente, mediante crédito em conta corrente, em nome do beneficiário junto ao Banco de Brasília S/A – BRB. Para tanto deverão apresentar o número da conta corrente e agência onde deseja receber seus créditos, de acordo com o Decreto nº 32.767/2011, publicado no DODF nº 35, de 18/02/2011.

25.8.4. A regra definida no Decreto nº 32.767/2011, não se aplica:

I - aos pagamentos a empresas vinculadas ou supervisionadas pela Administração Pública Federal;

II - aos pagamentos efetuados à conta de recursos originados de acordos, convênios ou contratos que, em virtude de legislação própria, só possam ser movimentados em instituições bancárias indicadas nos respectivos documentos; e

III - aos pagamentos a empresas de outros Estados da federação que não mantenham filiais e/ ou representações no DF e que venceram processo licitatório no âmbito deste ente federado. (Art. 6º c/c 7º do Decreto distrital nº 32.767/2011).

25.8.5. Por ocasião do pagamento será feita a retenção do Imposto de Renda incidente sobre os serviços prestados, conforme estabelece a Portaria nº 247/2019 - Secretaria de Estado de Economia do Distrito Federal (SEEC/DF).

26. DAS PENALIDADES

26.1. Pelo descumprimento de quaisquer das obrigações assumidas, mora ou inexecução parcial ou total, serão aplicadas as penalidades estabelecidas no Decreto 26.851/2006 e alterações, e as demais previstas nas Leis Federais 8.666/93 e 10.520/2002, sem prejuízo da consonância com o que estiver previsto no Edital do Pregão e nos itens que seguem;

26.2. Aquele que, convocado dentro do prazo de validade de sua proposta, não assinar o contrato, recusar-se a aceitar a nota de empenho, deixar de entregar documentação exigida no Edital, apresentar documentação falsa, ensejar o retardamento da execução de seu objeto, não mantiver a proposta, falhar ou fraudar na execução do contrato, comportar-se de modo inidôneo, fizer declaração falsa ou cometer fraude fiscal, ou se enquadrar em qualquer tipo previsto nas legislações vigentes, que prejudique de qualquer forma a Administração Pública, garantido o direito à ampla defesa, ficará impedido de licitar e de contratar com o Distrito Federal pelo prazo de até cinco anos, sem prejuízo das multas previstas em edital e no contrato e das demais cominações legais;

26.3. Caso a CONTRATADA não cumpra integralmente as obrigações assumidas, garantida a prévia defesa, fica sujeita as sanções previstas no Decreto nº 26.851, de 30 de maio de 2006, e alterado pelos Decretos n.ºs 26.993/2006 e 27.069/2006, decreto nº 26.851 que regulamenta a aplicação das sanções administrativas previstas nas Leis Federais 8.666/93 e 10.520/2002:

- 26.4. Será notificada formalmente em caso de descumprimento de obrigação contratual e terá que apresentar as devidas justificativas em um prazo de até 5 (cinco) dias úteis após o recebimento da notificação. Caso não haja manifestação dentro desse prazo ou esta seja entendida como improcedente, a CONTRATADA será advertida;
- 26.5. Multa, conforme percentuais definido no Decreto nº 26.851 e suas atualizações;
- 26.6. 0,1% por dia, no caso de descumprimento do prazo de implantação, calculado sobre o valor dos produtos adjudicados, limitada a incidência a 30 (trinta) dias de atraso;
- 26.7. No caso de atraso injustificado na entrega do objeto por prazo superior a 30 (trinta) dias, com a aceitação do objeto pela Administração, será aplicada multa de 15% (quinze) sobre o valor dos produtos adjudicados;
- 26.8. No caso de atraso injustificado na entrega dos objetos por prazo superior a 30 (trinta) dias, com a não aceitação do objeto pela Administração, caracterizando-se nesta hipótese a inexecução total da obrigação;
- 26.9. Multa de 2% (dois por cento) sobre o valor total da nota fiscal do serviço prestado no mês, no caso de descumprimento para o início de atendimento, limitado a cinco chamados por período;
- 26.10. Multa de 5% (cinco por cento) sobre o valor total da nota fiscal do serviço prestado no mês, no caso de descumprimento para o início de atendimento presencial, limitado a cinco ocorrências por período;
- 26.11. Multa de 5% (cinco por cento) sobre o valor total da nota fiscal do serviço prestado no mês, no caso da interrupção do atendimento do chamado sem notificação prévia à CONTRATANTE, limitado a cinco ocorrências por período;
- 26.12. A reincidência em mais de um mês do descumprimento dos níveis de serviço relacionados ao atendimento de 5 (cinco) chamados, para as sanções previstas, com a não aceitação do objeto pela Administração, caracterizando-se nesta hipótese a inexecução total da obrigação;
- 26.13. Multa de 10% (dez por cento) sobre o valor total adjudicado, no caso de inexecução parcial da obrigação assumida;
- 26.14. Multa de 20% (vinte por cento) sobre o valor total adjudicado, no caso de inexecução total da obrigação;
- 26.15. Suspensão temporária de participação em licitação, e impedimento de contratar com a Administração do Distrito Federal, por prazo não superior a 2 (dois) anos, e dosada segundo a natureza e gravidade da falta cometida;
- 26.16. Declaração de inidoneidade para licitar ou contratar com a Administração Pública, enquanto perdurarem os motivos que determinaram sua punição ou até que seja promovida sua reabilitação perante a própria autoridade.
- 26.17. Caso haja aplicação de multa, o valor será descontado de qualquer fatura ou crédito existente na CONTRATADA em favor do futuro contratado ou na execução da garantia prestada. Caso a mesma seja superior ao crédito eventualmente existente, a diferença será cobrada administrativa ou judicialmente, se necessário;
- 26.18. As multas serão descontadas dos pagamentos a que a CONTRATADA fizer jus no prazo de quinze dias corridos, contados a partir da data da comunicação, ou ainda, quando for o caso, descontados da Garantia Contratual ou cobradas judicialmente;
- 26.19. Para a aplicação das penalidades aqui previstas, a CONTRATADA será notificada para apresentar defesa prévia, no prazo de cinco dias úteis, contados a partir do recebimento da notificação;
- 26.20. As penalidades previstas no contrato são independentes entre si, podendo ser aplicadas isolada ou cumulativamente, sem prejuízo de outras medidas cabíveis;
- 26.21. As licitantes e/ou CONTRATADAS deverão cumprir as determinações do DECRETO Nº 39.860, DE 30 DE MAIO DE 2019, que dispõe sobre a proibição de participação, direta ou indiretamente, de licitação, contratação, execução de obra ou serviço e do fornecimento de bens a eles necessários agentes públicos de órgãos ou entidades da Administração Pública Direta ou Indireta do Poder Executivo do Distrito Federal CONTRATANTE ou responsável pela licitação, sob pena de responsabilização nos âmbitos administrativo e judicial.
- 26.22. A aplicação de penalidades, inclusive o pagamento de eventuais multas, previstas no contrato não exime a CONTRATADA da reparação de eventuais danos, perdas ou prejuízos que vier a causar à CONTRATANTE.

27. DAS DISPOSIÇÕES FINAIS

- 27.1. Eventuais esclarecimentos a respeito das especificações dos objetos poderão ser solicitados na fase de pedidos de esclarecimentos quando da abertura do certame.

28. ANEXOS

- 28.1. O presente Termo de Referência é composto dos seguintes Anexos:

- **Anexo I** - Termo de Confidencialidade;
- **Anexo II** - Termo de Recebimento Provisório;
- **Anexo III** - Termo de Recebimento Definitivo;
- **Anexo IV** - Modelo de Proposta;
- **Anexo V** - Ordem de Serviço;
- **Anexo VI** - Relatório de Visita Técnica.

29. EQUIPE DE PLANEJAMENTO DA CONTRATAÇÃO

- 29.1. A Equipe de Planejamento da Contratação foi instituída pelo Despacho - SSP/SEGI/SUAG/CLIC/DIPLAN 118008466, de 19 de julho de 2023.

INTEGRANTE TÉCNICO	INTEGRANTE REQUISITANTE	INTEGRANTE ADMINISTRATIVO
GLÁUCIO SILVEIRA E SILVA Matrícula nº 1.691.710-3	HÉLIO DE FARIAS SOARES Matrícula nº 1.713.991-0	RAFAEL DA SILVA MOREIRA Matrícula nº 1.691.265-9

AUTORIDADE MÁXIMA DA ÁREA DE TIC
FÁBIO MARTINS DA SILVA Subsecretário de Modernização Tecnológica Matrícula nº 1.712.453-0

30. ANEXOS

- 30.1. O presente Termo de Referência é composto dos seguintes anexos:

ANEXO I - TERMO DE CONFIDENCIALIDADE
À Secretaria de Estado da Segurança Pública do Distrito Federal SAM Conjunto A Bloco A Setor de Administração Municipal, Ed. Sede da SSP/DF, Asa Norte - CEP: 70.620-000

Brasília/DF**Cláusula Primeira – DO OBJETO**

O objeto deste termo é a proteção das INFORMAÇÕES CONFIDENCIAIS disponibilizadas pela Secretaria de Estado de Segurança Pública do Distrito Federal, em razão do contrato celebrado entre as partes.

Cláusula Segunda – DAS DEFINIÇÕES

Todas as informações técnicas obtidas através da execução do contrato celebrado entre a Secretaria de Estado de Segurança Pública e a contratadas serão tidas como confidenciais.

Parágrafo Único – serão consideradas confidenciais, para efeito deste Termo, toda e qualquer informação disponibilizada pela Secretaria de Estado de Segurança Pública do Distrito Federal que, ainda que, não estejam acobertadas pelo sigilo legal.

Cláusula Terceira – DA RESPONSABILIDADE

Os empregados da Contratada se comprometem a manter sigilo, não utilizando tais informações confidenciais em proveito próprio ou alheio. Os empregados que detiverem os dados confidenciais incorrem nos mesmos deveres dos servidores públicos conforme estabelece o art. 327 do Código Penal.

Parágrafo Primeiro – A Contratada deverá fornecer Termo de Confidencialidade dos funcionários que prestarão serviço à Secretaria de Estado de Segurança Pública do Distrito Federal, bem como atualizá-lo em caso de Inexigibilidade e nova contratação.

Parágrafo Segundo – A Secretaria de Estado de Segurança Pública do Distrito Federal poderá exigir Termos de Confidencialidade individuais quando entender necessário.

Cláusula Quarta – DA GUARDA DAS INFORMAÇÕES

O dever de confidencialidade e sigilo previsto neste termo terá validade durante toda a vigência da execução contratual. A custódia das informações deverá obedecer aos padrões de segurança contratualmente estipulados.

Cláusula Quinta – DAS OBRIGAÇÕES

A Contratada se obriga a:

- Cumprir as disposições da Política de Segurança da Informação desta instituição;
- Usar tais informações apenas com o propósito de bem e fiel cumprir o objeto contratado;
- Manter o sigilo relativo às informações confidenciais e revelá-las apenas aos empregados cadastrados que tiverem necessidade de ter conhecimento sobre elas;
- Manter procedimentos administrativos adequados à prevenção de extravio ou perda de quaisquer documentos ou informações confidenciais, devendo comunicar à Contratante, imediatamente, a ocorrência de incidentes desta natureza, o que não excluirá sua responsabilidade.

Parágrafo Primeiro – A quebra do dever de sigilo e a violação das obrigações deste Termo sujeitarão o responsável à pena prevista no artigo 325 do Código Penal.

Parágrafo Segundo – Os funcionários da contratada deverão destruir todos e quaisquer documentos por eles produzidos que contenham informações confidenciais quando não mais for necessária a manutenção nesta SSP/DF, comprometendo-se a não reter quaisquer reproduções, sob pena de incorrer nas responsabilidades previstas neste instrumento.

Cláusula Sexta – DISPOSIÇÕES ESPECIAIS

Ao assinar o presente instrumento, a Contratada manifesta sua concordância no seguinte sentido:

- Todas as condições, termos e obrigações, ora constituídas, serão regidas pelo presente Termo, bem como pela legislação e regulamentação brasileira pertinentes;
- O presente Termo só poderá ser alterado mediante a celebração de novo termo, posterior e aditivo;
- As alterações do número, natureza e quantidade das informações confidenciais disponibilizadas pela Contratada não descaracterizarão ou reduzirão o compromisso ou as obrigações pactuadas neste Termo de Confidencialidade, que permanecerá válido e com todos os seus efeitos legais em qualquer das situações tipificadas neste instrumento;
- O acréscimo, complementação, substituição ou esclarecimento de qualquer das informações confidenciais conhecidas pelo funcionário, serão incorporadas a este Termo, passando a fazer dele parte integrante, para todos os fins e efeitos, recebendo também a mesma proteção descrita para as informações iniciais disponibilizadas, não sendo necessário, nesta hipótese, a assinatura ou formalização de Termo de Confidencialidade aditivo.

Cláusula Sétima – DA VALIDADE

Este Termo tornar-se-á válido a partir da data de sua efetiva assinatura pelas partes, mantendo-se esse compromisso, inclusive, após o término da contratação.

Cláusula Oitava – DA RESPONSABILIDADE CIVIL

A não observância de quaisquer das disposições estabelecidas neste instrumento, sujeitará a Contratada, por ação ou omissão de qualquer de seus agentes, ao pagamento ou recomposição de todas as perdas e danos comprovados pela Secretaria de Estado de Segurança Pública do Distrito Federal.

Brasília/DF, de _____ de 20__.

Assinatura / CPF

ANEXO II - TERMO DE RECEBIMENTO PROVISÓRIO

À Secretaria de Estado da Segurança Pública do Distrito Federal

SAM Conjunto A Bloco A

Setor de Administração Municipal, Sede da SSP/DF - Asa Norte - CEP: 70.620-000

Brasília/DF

OBJETO:	
Nº CONTRATO:	
Nº da OS:	
CONTRATADA:	

CNPJ:	
TELEFONE (S):	

Por este instrumento, atestamos para fins de cumprimento do disposto no art. 73, inciso II, alínea "a", da Lei nº 8.666/1993, que os bens e/ou serviços, relacionados no quadro abaixo, foram recebidos nesta data e serão objeto de avaliação quanto aos aspectos de qualidade, de acordo com os Critérios de Aceitação previamente definidos pelo Edital de Pregão Eletrônico SRP nº xx/20xx da SSP/DF.

Item	Descrição	Identificação	Unidade	Quantidade

Ressaltamos que o recebimento definitivo dos bens e/ou serviços ocorrerá em até 15 (quinze) dias, desde que não ocorram problemas técnicos ou divergências quanto às especificações constantes do instrumento contratual proveniente do Edital de Pregão Eletrônico SRP nº xx/20xx.

Brasília, de _____ de 20__.

SERVIDOR

CARGO

Matrícula

ANEXO III - TERMO DE RECEBIMENTO DEFINITIVO

À Secretaria de Estado da Segurança Pública do Distrito Federal

SAM Conjunto A Bloco A

Setor de Administração Municipal, Sede da SSP/DF - Asa Norte - CEP: 70620-000

Brasília/DF

OBJETO:	
Nº CONTRATO:	
Nº da OS:	
CONTRATADA:	
CNPJ:	
TELEFONE (S):	

Por este instrumento, as partes abaixo identificadas atestam para fins de cumprimento do disposto no Art. 73, inciso II, alínea "b", da Lei nº 8.666/1993, que os bens e/ou serviços relacionados no quadro abaixo, possuem as quantidades, configuração, desempenho e a qualidade compatível com as condições e exigências técnicas constantes do Edital nº xxx/20xx.

Item	Descrição	Identificação	Unidade	Quantidade

Brasília, de _____ de 20__.

EXECUTOR DO CONTRATO

CARGO

Matrícula

REPRESENTANTE DA ÁREA
REQUISITANTE DA SOLUÇÃO

CARGO

Matrícula

ANEXO IV - MODELO DE PROPOSTA

À Secretaria de Estado da Segurança Pública do Distrito Federal SSP/DF

SAM Conjunto A Bloco A

Setor de Administração Municipal, Sede da SSP/DF - Asa Norte - CEP: 70620-000

Brasília/DF

Local e data

Referência: Edital do Pregão Eletrônico Nº ____/2023 – SSPDF

Sr. Pregoeiro,

A Empresa _____ sediada à (rua, bairro, cidade, telefone, etc), ____, inscrita no CNPJ/MF sob nº _____, neste ato representada por _____, abaixo assinada, propõe à SSPDF, o fornecimento dos materiais abaixo indicado(s), conforme Termo de Referência do Edital em epígrafe, nas seguintes condições:

ITENS	ESPECIFICAÇÃO MÍNIMA ACEITÁVEL	U.N.	QUANTIDADE	VALOR DE REFERÊNCIA UNITÁRIO	VALOR DE REFERÊNCIA TOTAL
1	Expansão - Gaveta para Storage Huawei Oceanstor 5300 V5, com capacidade para 25 discos Marca/Modelo: Huawei Oceanstor 5300 V5. Instalação e Configuração.	Unidade	04	R\$	R\$
TOTAL:				R\$	

Valor total da proposta R\$ _____._____.____ (_____) em algarismos e por extenso.

- Nos preços acima estão incluídos todos os insumos que compõem o objeto, inclusive as despesas com impostos, taxas, frete, seguros, garantia estendida e quaisquer outros que incidam direta ou indiretamente no fornecimento dos materiais;

- Prazo de entrega dos materiais: **60 (sessenta) dias corridos**, contados da data de recebimento da Nota de Empenho ou da assinatura do contrato;

- Garantia de fábrica;

- Garantia estendida (quando houver);

- A entrega dos materiais será feita no local determinado pela SSPDF, sem nenhum ônus para a CONTRATANTE;

- Prazo de validade da proposta: (deverá ser no mínimo de 90 dias);

- Dados bancários: (informar banco, agência e conta-corrente);

- Declaramos que estamos de pleno acordo com todas as condições estabelecidas no Edital e seus anexos.

- Declaração de inclusão no portfólio atualizado do Fabricante dos equipamentos ofertados.

- Declaração de integração dos componentes dos equipamentos ofertados serão entregues mediante fiscalização da Contratante e Contratada.

- Declaração de inclusão de todos os tributos, fretes, tarifas e demais despesas decorrentes da execução do objeto.

Nome, Cargo e Identidade do Representante da Empresa

ANEXO V - ORDEM DE SERVIÇO

OS Nº	Data Emissão	Nº do Contrato	Data de Assinatura do Contrato
xx/xxxx	xx/xx/xxxx	xx/xxxx	xx/xx/xxxx

Bloco 1 – INFORMAÇÕES DO FORNECEDOR

Razão Social: XXXXXXXX

Endereço: XXXXX - BRASÍLIA/DF

Telefone: (061) XXXX-XXXX

CNPJ/MF: XX.XXX.XXX/0001-XX	
-----------------------------	--

Bloco 2 – INFORMAÇÕES DO EXECUTOR

Nome: XXXXX

CNPJ/MF: XX.XXX.XXX/0001-XX	
-----------------------------	--

Bloco 3 – ESPECIFICAÇÃO DE BENS E PRODUTOS**1. Descrição:**

Escrever o objeto declarado em contrato.

2. Período de Entrega**3. Especificação**

Descrição do Produto	Qtde.	Valor Unitário	Valor Total

4. Local de Realização**Bloco 4 – ESPECIFICAÇÕES TÉCNICAS PARA REALIZAÇÃO DOS SERVIÇOS****Termo de Concordância**

Declaramos nossa concordância em executar as atividades descritas nesta OS, de acordo com as especificações técnicas estabelecidas em contrato com a Secretaria de Segurança Pública do Distrito Federal - SSPDF.

Brasília-DF, xx de ____ de xxxx. _____

Bloco 5 – ACEITAÇÃO PELO FORNECEDOR**Termo de Concordância**

Declaramos nossa concordância em executar as atividades descritas nesta OS, de acordo com as especificações técnicas estabelecidas em contrato com a Secretaria de Segurança Pública do Distrito Federal - SSPDF.

Brasília-DF, xx de ____ de xxxx. _____

Bloco 6 – AUTORIZAÇÃO FINAL**Autorização**

Autorizamos a execução da presente Ordem de Serviço de acordo com as especificações nela contidas bem como pela sua conformidade com o contrato assinado.

Brasília-DF, xx de ____ de xxxx. _____

XXXXXXXX

Requisitante

XXXXXXXX

Executor do Contrato

ANEXO VI - RELATÓRIO DE VISITA TÉCNICA

1. IDENTIFICAÇÃO DA CONTRATADA**2. ESPECIFICAÇÕES DOS SERVIÇOS**

Descrição		
Nº do chamado/protocolo: ____/____	Data de abertura: []/[]/[]	Contrato n. /201X Hora de abertura do chamado: [: :] Hora do Início do Atendimento: [: :] Hora do término do Atendimento: [: :]

3. ATIVIDADES EXECUTADAS:

Identificação do(s) equipamento(s) avaliados:
Atividades desenvolvidas:
Demanda: Atividades:
Defeitos detectados:
Solução apresentada:

4. DE ACORDO:

Data	Responsável da CONTRATADA	Assinatura

5. APROVAÇÃO

Data	Responsável da CONTRATADA	Assinatura
Ressalvas ou observações:		

Notas: a) O Modelo aqui apresentado é ilustrativo e poderá sofrer ajustes, se for o caso, na implantação do processo operacional junto à CONTRATADA.

ANEXO II AO EDITAL – DECLARAÇÃO**DECLARAÇÃO – ATENDIMENTO DA LEI DISTRITAL Nº 4.770/2012 (SUSTENTABILIDADE AMBIENTAL)**

Ref.: PREGÃO Nº ____/20__ - SSPDF

A empresa _____, inscrita no CNPJ nº _____, por intermédio de seu representante legal o(a) Sr(a) _____, portador(a) da Carteira de Identidade nº _____ e do CPF nº _____, **DECLARA QUE ATENDE OS CRITÉRIOS DE SUSTENTABILIDADE AMBIENTAL** previstos no art. 7º da Lei Distrital nº 4.770/2012, **em especial que produz/comercializa bens:**

- a) constituídos por material reciclado, atóxico e biodegradável, na forma das normas da Associação Brasileira de Normas Técnicas – ABNT;
- b) que ofereçam menor impacto ambiental em relação aos seus similares;
- c) que não contêm substâncias perigosas acima dos padrões tecnicamente recomendados por organismos nacionais ou internacionais;
- d) acondicionados em embalagem adequada, feita com a utilização de material reciclável, com o menor volume possível;
- e) que funcionem com baixo consumo de energia ou de água;
- f) que sejam potencialmente menos agressivos ao meio ambiente ou que, em sua produção, signifiquem economia no consumo de recursos naturais;
- g) que possuam certificado emitido pelos órgãos ambientais;
- h) que possuam certificação de procedência de produtos.

Brasília-DF, ____ de _____ de ____.

Representante Legal

ANEXO III AO EDITAL – MINUTA DE CONTRATO**MINUTA**

Havendo irregularidades neste instrumento, entre em contato com a Ouvidora de Combate à Corrupção, no telefone 0800-6449060

CONTRATO DE AQUISIÇÃO DE BENS n.º ___/___ - SSPDF, nos termos do Padrão n.º 07/2002.

Processo n.º (LINK SEI).

CLÁUSULA PRIMEIRA – DAS PARTES

1.1. O Distrito Federal, por meio do **FUNDO DE SEGURANÇA PÚBLICA DO DISTRITO FEDERAL**, inscrito no CNPJ sob o n.º **33.158.099/001-03**, representado neste instrumento pelo Secretário Executivo de Gestão Integrada da Secretaria de Estado de Segurança Pública do Distrito Federal _____, portador do RG n.º _____ e do CPF n.º _____, com a delegação de competência prevista nas Normas de Planejamento, Orçamento, Finanças, Patrimônio e Contabilidade do Distrito Federal (Decreto n.º 32.598, de 15/12/2010) e a empresa _____, doravante denominada **CONTRATADA**, inscrita no CNPJ sob o n.º ____/____/____, com sede na _____, CIDADE-UF, Tel.: (____) ____-____ e (____) ____-____, representado por _____, portador(a) do RG n.º _____ SSP/____ e do CPF n.º ____-____-____, na qualidade de _____.

CLÁUSULA SEGUNDA – DO PROCEDIMENTO

2.1. O presente Contrato obedece aos termos do Edital de Pregão Eletrônico n.º _____-SSP (LINK SEI), da Proposta (LINK SEI), da Lei n.º 10.520/2002, pelo Decreto Federal n.º 10.024/2009, recepcionado no DF pelo Decreto distrital n.º 40.205/2019, _____ e da Lei n.º 8.666/1993 e alterações subsequentes, além de outras normas aplicáveis à espécie.

CLÁUSULA TERCEIRA – DO OBJETO

3.1. O Contrato tem por objeto _____, consoante especifica o Edital de Pregão Eletrônico n.º _____202__-SSP (fls. _____) e da Proposta de fls. _____, que passam a integrar o presente Termo.

CLÁUSULA QUARTA – DA FORMA DE FORNECIMENTO

4.1. A entrega do objeto processar-se-á de forma _____ em _____, a contar **da assinatura do contrato**, conforme especificação contida no Edital de Pregão Eletrônico n.º ____/20____-SSP (fls. _____) e na Proposta de fls. _____, facultada sua prorrogação nas hipóteses previstas no § 1º do art. 57 da Lei n.º 8.666/1993, devidamente justificada por escrito e previamente autorizada pela autoridade competente para celebrar o Contrato.

4.2. A entrega se dará no Anexo I da SSPDF, localizado no Setor de Garagens Oficiais-SGON, Quadra 05, Lote 23/795, Asa Norte, Brasília/DF, telefone: (61) 3441-8628, em dia de expediente da SSPDF, em horário de 08h00 às 17h00.

CLÁUSULA QUINTA – DO VALOR

5.1. O valor total do Contrato é de R\$ _____ (_____), devendo a importância ser atendida à conta de dotações orçamentárias consignadas no orçamento corrente – Lei Orçamentária _____.

5.2. Os preços relativos ao futuro contrato são fixos e irrevogáveis pelo período de 12 (doze) meses, de acordo com o art. 28 da Lei n.º 9.069/1995.

CLÁUSULA SEXTA – DA DOTAÇÃO ORÇAMENTÁRIA

6.1. A despesa correrá à conta da seguinte Dotação Orçamentária:

I – Unidade Orçamentária: _____.

II – Programa de Trabalho: _____.

III – Natureza da Despesa: _____.

IV – Fonte de Recursos: _____.

6.2. O empenho inicial é de _____ (_____), conforme Nota de Empenho n.º _____, emitida em ____/____/____, sob o evento n.º _____, na modalidade _____.

CLÁUSULA SÉTIMA – DO PAGAMENTO

7.1. O pagamento será feito, de acordo com as Normas de Execução Orçamentária, Financeira e Contábil do Distrito Federal, em parcela(s), mediante a apresentação de Nota Fiscal, liquidada até ____ (____) dias de sua apresentação, devidamente atestada pelo Executor do Contrato.

7.1.1. A Nota Fiscal apresentada para fins de pagamento deve ser emitida pelo mesmo CNPJ constante na proposta de preços, **à exceção de empresas que sejam matriz e filial** (Acórdão n.º 3.056/2008 – TCU – Plenário);

7.1.2. As Notas Fiscais apresentadas com CNPJ divergente da proposta de preços, **à exceção de empresas matriz e filial** (item 7.1.1, *in fine*), serão devolvidas pela Administração, para a devida correção (emissão de Nota Fiscal com o CNPJ correto).

7.2. A Nota Fiscal deverá ser emitida em nome do FUNDO DE SEGURANÇA PÚBLICA - SSP - DISTRITO FEDERAL, CNPJ: **33.158.099/001-03**.

7.3. Para efeito de pagamento, a Contratada deverá apresentar os seguintes documentos:

7.3.1. Prova de Regularidade junto à **Fazenda Nacional** (Débitos e Tributos Federais), à **Dívida Ativa da União** e junto à **Seguridade Social** (contribuições sociais previstas nas alíneas “a” a “d” do parágrafo único do art. 11 da Lei n.º 8.212, de 24 de julho de 1991 – contribuições previdenciárias e as às de terceiros), fornecida por meio da Certidão Negativa, ou Positiva com Efeito de Negativa, de Débitos Relativos aos Tributos Federais e à Dívida Ativa da União;

7.3.2. Certificado de Regularidade do Fundo de Garantia por Tempo de Serviço – FGTS, fornecido pela CEF – Caixa Econômica Federal, devidamente atualizado (Lei n.º 8.036/1990);

7.3.3. Certidão de Regularidade com a Fazenda do Distrito Federal;

7.3.4. Certidão de regularidade relativa a débitos inadimplidos perante a Justiça do Trabalho, mediante a apresentação de certidão negativa, em plena validade, que poderá ser obtida no site www.tst.jus.br/certidao.

7.4. Os pagamentos, pela SSPDF, de valores iguais ou superiores a R\$ 5.000,00 (cinco mil reais) serão feitos exclusivamente mediante crédito em conta corrente, em nome do beneficiário, junto ao Banco de Brasília S/A – BRB (Decreto Distrital n.º 32.767, de 17 de fevereiro de 2011), exceto:

7.4.1. Os pagamentos às empresas vinculadas ou supervisionadas pela Administração Pública federal;

7.4.2. Os pagamentos efetuados à conta de recursos originados de acordos, convênios ou contratos que, em virtude de legislação própria, só possam ser movimentados em instituições bancárias indicadas nos respectivos documentos;

7.4.3. Os pagamentos a empresas de outros Estados da federação que não mantenham filiais e/ ou representações no DF e que venceram processo licitatório no âmbito deste ente federado.

7.5. Passados 30 (trinta) dias sem o devido pagamento da Administração, a parcela devida será atualizada monetariamente, desde o vencimento da obrigação até a data do efetivo pagamento de acordo com a variação do Índice Nacional de Preços ao Consumidor Amplo - IPCA.

7.6. Nenhum pagamento será efetuado à Contratada enquanto pendente de liquidação qualquer obrigação que lhe for imposta, em virtude de penalidade ou inadimplência, sem que isso gere direito ao pleito do reajustamento de preços ou correção monetária (quando for o caso).

CLÁUSULA OITAVA – DO PRAZO DE VIGÊNCIA

8.1. O contrato terá vigência de 120 (cento e vinte) dias a contar de sua assinatura.

CLÁUSULA NONA – DA GARANTIA CONTRATUAL

9.1. Não será exigida a garantia de contrato, visto a natureza do objeto contratual.

CLÁUSULA DÉCIMA – DA GARANTIA OU ASSISTÊNCIA TÉCNICA

10.1. A garantia ou assistência técnica do bem está especificada de acordo com o Termo de Referência e com a proposta, anexos a este Termo.

CLÁUSULA DÉCIMA PRIMEIRA – DA RESPONSABILIDADE DO DISTRITO FEDERAL

11.1. O Distrito Federal responderá pelos danos que seus agentes, nessa qualidade, causarem a terceiros, assegurado o direito de regresso contra o responsável nos casos de dolo e de culpa.

CLÁUSULA DÉCIMA SEGUNDA – DAS OBRIGAÇÕES E RESPONSABILIDADES DA CONTRATADA

12.1. A Contratada fica obrigada a apresentar ao Distrito Federal, sem prejuízo do estabelecido no Termo de Referência:

12.1.1. até o quinto dia útil do mês subsequente, comprovante de recolhimento dos encargos previdenciários, resultantes da execução do Contrato;

12.1.2. comprovante de recolhimento dos encargos trabalhistas, fiscais e comerciais.

12.2. A Contratada deverá:

12.2.1. garantir a boa qualidade dos produtos fornecidos à Administração, bem como efetuar a sua substituição, às suas expensas, no prazo estipulado no Edital, após a comunicação da Administração, de qualquer produto entregue, que não esteja de acordo com as especificações ou em relação ao qual, posteriormente, não obstante os testes realizados, venha a se constatar qualquer adulteração ou vício;

12.2.2. zelar e garantir a boa qualidade dos produtos fornecidos à Administração, em consonância com os parâmetros de qualidade fixados e exigidos pelas normas técnicas pertinentes, expedidas pelo poder Público;

12.2.3. cumprir rigorosamente as normas técnicas relacionadas ao transporte dos produtos, responsabilizando-se pela qualidade das embalagens que acondicionam o produto;

12.2.4. responsabilizar-se pelo pagamento de taxas, fretes, seguros, transporte, embalagens e demais encargos decorrentes do fornecimento do objeto deste contrato;

12.2.5. responder por violações a direito de uso de materiais, métodos ou processos de execução protegidos por marcas ou patentes, arcando com indenizações, taxas e/ou comissões que forem devidas;

12.2.6. entregar os produtos observando que o acondicionamento e o transporte devem ser feitos dentro do preconizado para os produtos e devidamente protegido do pó e variações de temperatura. No caso de produtos termolábeis, a embalagem e os controles devem ser apropriados para garantir a integridade do produto, devendo ser utilizadas preferencialmente fitas especiais para monitoramento de temperatura durante o transporte;

12.2.7. entregar os produtos observando que as embalagens externas devem apresentar as condições corretas de armazenamento do produto (temperatura, umidade, empilhamento, etc.);

12.2.8. entregar os produtos observando que as embalagens primárias individuais dos produtos devem apresentar o número do lote, data de fabricação e prazo de validade.

12.3. Constitui obrigação da Contratada o pagamento dos salários e demais verbas decorrentes da prestação de serviço;

12.4. A Contratada responderá pelos danos causados por seus agentes;

12.5. A Contratada se obriga a manter, durante toda a execução do contrato, em compatibilidade com as obrigações por ela assumidas, todas as condições de habilitação e qualificação exigidas na licitação;

12.6. Responsabilizar-se por quaisquer danos pessoais e/ ou materiais, causados por técnicos (empregados) e acidentes causados por terceiros, bem como pelo pagamento de salários, encargos sociais e trabalhistas, tributos e demais despesas eventuais, decorrentes da prestação dos serviços;

12.7. A Contratada declarará a inexistência de possibilidade de transferência ao Distrito Federal de responsabilidade por encargos trabalhistas, fiscais, comerciais e/ou previdenciários porventura inadimplidos, bem como a inexistência de formação de vínculo empregatício entre os empregados da Contratada e a Administração Pública.

CLÁUSULA DÉCIMA TERCEIRA – DA ALTERAÇÃO CONTRATUAL

13.1. Toda e qualquer alteração deverá ser processada mediante a celebração de Termo Aditivo, com amparo no art. 65 da Lei nº 8.666/1993, vedada a modificação do objeto.

13.2. A alteração de valor contratual, decorrente do reajuste de preço, compensação ou penalização financeira, prevista no Contrato, bem como o empenho de dotações orçamentárias, suplementares, até o limite do respectivo valor, dispensa a celebração de aditamento.

CLÁUSULA DÉCIMA QUARTA – DAS PENALIDADES

14.1. Pelo descumprimento de quaisquer cláusulas ou condições do presente Contrato, serão aplicadas as penalidades estabelecidas no Decreto 26.851/2006 e alterações posteriores.

CLÁUSULA DÉCIMA QUINTA – DA RESCISÃO AMIGÁVEL

15.1. O Contrato poderá ser rescindido amigavelmente, por acordo entre as partes, reduzida a termo no processo, desde que haja conveniência para a Administração, bastando para tanto, manifestação escrita de uma das partes, com antecedência mínima de 60 (sessenta) dias, sem interrupção do curso normal da execução do Contrato, devendo ser precedida de autorização escrita e fundamentada da autoridade competente.

CLÁUSULA DÉCIMA SEXTA – DA RESCISÃO

16.1. O Contrato poderá ser rescindido por ato unilateral da Administração, reduzido a termo no respectivo processo, na forma prevista no Edital, observado o disposto no art. 78 da Lei nº 8.666/1993, sujeitando-se a Contratada às consequências determinadas pelo art. 80 desse diploma legal, sem prejuízo das demais sanções cabíveis.

CLÁUSULA DÉCIMA SÉTIMA – DOS DÉBITOS PARA COM A FAZENDA PÚBLICA

17.1. Os débitos da Contratada para com o Distrito Federal, decorrentes ou não do ajuste, serão inscritos em Dívida Ativa e cobrados mediante execução na forma da legislação pertinente, podendo, quando for o caso, ensejar a rescisão unilateral do Contrato.

CLÁUSULA DÉCIMA OITAVA – DO EXECUTOR

18.1. A Secretaria de Estado de Segurança Pública do Distrito Federal designará um Executor para o Contrato, que desempenhará as atribuições previstas nas Normas de Execução Orçamentária, Financeira e Contábil do Distrito Federal.

CLÁUSULA DÉCIMA NONA – DA PUBLICAÇÃO E DO REGISTRO

19.1. A eficácia do Contrato fica condicionada à publicação resumida do instrumento pela Administração, na Imprensa Oficial, até o quinto dia útil do mês seguinte ao de sua assinatura, para ocorrer no prazo de vinte dias daquela data. Os contratos e seus aditamentos serão lavrados na Coordenação de Licitações, Contratos e Convênios da SSPDF, a qual manterá arquivo cronológico dos seus autógrafos e registro sistemático do seu extrato, que se formalizam por instrumento lavrado em cartório de notas, de tudo juntando-se cópia ao processo que lhe deu origem, nos termos do art. 60, *caput*, da Lei 8.666/1993.

CLÁUSULA VIGÉSIMA – DO FORO

20.1. Fica eleito o foro de Brasília, Distrito Federal, para dirimir quaisquer dúvidas relativas ao cumprimento do presente Contrato.

Pelo Distrito Federal:	Pela Contratada:
_____ Secretário de Estado de Segurança Pública	_____ Representante legal

ANEXO IV**DECLARAÇÃO PARA OS FINS DO DECRETO Nº 39.860, DE 30 DE MAIO DE 2019**

(Portaria nº 356/2019-CGDF)

ÓRGÃO: Secretaria de Estado de Segurança Pública do Distrito Federal
PROCESSO:
MODALIDADE DE LICITAÇÃO: Pregão Eletrônico
NÚMERO DA LICITAÇÃO: ___/2023-SSPDF
LICITANTE:
CNPJ:
INSCRIÇÃO ESTADUAL/DISTRITAL:
REPRESENTANTE LEGAL:
CPF:

A pessoa jurídica acima identificada, por intermédio de seu representante legal, declara que não incorre nas vedações previstas no art. 9º da Lei nº 8.666, de 21 de junho de 1993, e no art. 1º do Decreto nº 39.860, de 30 de maio de 2019. Essa declaração é a expressão da verdade, sob as penas da lei.

Brasília, ____ de _____ de _____

Assinatura

ANEXO V – REGULAMENTAÇÃO DAS PENALIDADES NO ÂMBITO DO DISTRITO FEDERAL**DECRETO DO DF Nº 26.851, DE 30 DE MAIO DE 2006**

Regula a aplicação de sanções administrativas previstas nas Leis Federais nºs 8.666, de 21 de junho de 1993 (Lei de Licitações e Contratos Administrativos), e 10.520, de 17 de julho de 2002 (Lei do Pregão), e dá outras providências.

A GOVERNADORA DO DISTRITO FEDERAL, no uso das atribuições que lhe conferem o inciso VII, art. 100 da Lei Orgânica do Distrito Federal, e tendo em vista o disposto nos arts. 81, 86, 87 e 88 da Lei Federal nº 8.666, de 21 de junho de 1993, e no art. 7º da Lei Federal nº 10.520, de 17 de julho de 2002, bem como o disposto no art. 68 da Lei Federal nº 9.784, de 29 de janeiro de 1999, e ainda, a centralização de compras instituída nos termos da Lei Distrital nº 2.340, de 12 de abril de 1999, e as competências instituídas pela Lei Distrital nº 3.167, de 11 de julho de 2003, DECRETA:

CAPÍTULO I

DAS SANÇÕES ADMINISTRATIVAS

SEÇÃO I

Disposições Preliminares

Art. 1º A aplicação das sanções de natureza pecuniária e restritiva de direitos pelo não cumprimento das normas de licitação e/ou de contratos, em face do disposto nos arts. 81, 86, 87 e 88, da Lei Federal nº 8.666, de 21 de junho de 1993, e no art. 7º da Lei Federal nº 10.520, de 17 de julho de 2002, obedecerá, no âmbito da Administração Direta, Autárquica, Fundacional e das Empresas Públicas do Distrito Federal, às normas estabelecidas neste Decreto.

Parágrafo único. As disposições deste Decreto aplicam-se também aos ajustes efetuados com dispensa e inexigibilidade de licitação, nos termos do que dispõe a legislação vigente, e ainda às licitações realizadas pelas Administrações Regionais, até o limite máximo global mensal estabelecido no art. 24, incisos I e II, da Lei Federal nº 8.666, de 21 de junho de 1993, nos termos do disposto no § 1º do art. 2º da Lei Distrital nº 2.340, de 12 de abril de 1999.

SEÇÃO II

Das Espécies de Sanções Administrativas

Art. 2º As licitantes e/ou contratadas que não cumprirem integralmente as obrigações assumidas, garantida a prévia defesa, estão sujeitas às seguintes sanções:

I - advertência;

II - multa; e

III - suspensão temporária de participação em licitação, e impedimento de contratar com a Administração do Distrito Federal:

1. para a licitante e/ou contratada através da modalidade pregão presencial ou eletrônico que, convocada dentro do prazo de validade de sua proposta, não celebrar o contrato, deixar de entregar ou apresentar documentação falsa exigida para o certame, ensejar o retardamento da execução do seu objeto, comportar-se de modo inidôneo ou cometer fraude fiscal; a penalidade será

aplicada por prazo não superior a 5 (cinco) anos, e a licitante e/ou contratada será descredenciada do Sistema de Cadastro de Fornecedores, sem prejuízo das multas previstas em edital e no contrato e das demais cominações legais, aplicadas e dosadas segundo a natureza e a gravidade da falta cometida;

2. para as licitantes nas demais modalidades de licitação previstas na Lei nº 8.666, de 21 de junho de 1993, a penalidade será aplicada por prazo não superior a 2 (dois) anos, e dosada segundo a natureza e a gravidade da falta cometida.

IV - declaração de inidoneidade para licitar ou contratar com a Administração Pública enquanto perdurarem os motivos determinantes da punição ou até que seja promovida a reabilitação perante a própria autoridade que aplicou a penalidade, que será concedida sempre que a contratada ressarcir a Administração pelos prejuízos resultantes e após decorrido o prazo da sanção aplicada com base no inciso anterior.

Parágrafo único. As sanções previstas nos incisos I, III e IV deste artigo poderão ser aplicadas juntamente com a do inciso II, facultada a defesa prévia a interessada, no respectivo processo, no prazo de 5 (cinco) dias úteis.

SUBSEÇÃO I

Da Advertência

Art. 3º A advertência é o aviso por escrito, emitido quando a licitante e/ou contratada descumprir qualquer obrigação, e será expedido:

I - pela Subsecretaria de Compras e Licitações - SUCOM, quando o descumprimento da obrigação ocorrer no âmbito do procedimento licitatório, e, em se tratando de licitação para registro de preços, até a emissão da autorização de compra para o órgão participante do Sistema de Registro de Preços; e

II - pelo ordenador de despesas do órgão contratante se o descumprimento da obrigação ocorrer na fase de execução contratual, entendida desde a recusa em retirar a nota de empenho ou assinar o contrato.

SUBSEÇÃO II

Da Multa

Art. 4º A multa é a sanção pecuniária que será imposta à contratada, pelo ordenador de despesas do órgão contratante, por atraso injustificado na entrega ou execução do contrato, e será aplicada nos seguintes percentuais:

I - 0,33% (trinta e três centésimos por cento) por dia de atraso, na entrega de material ou execução de serviços, calculado sobre o montante das parcelas obrigacionais adimplidas em atraso, até o limite de 9,9% (nove inteiros e nove décimos por cento), que corresponde a até 30 (trinta) dias de atraso;

II - 0,66 % (sessenta e seis centésimos por cento) por dia de atraso, na entrega de material ou execução de serviços, calculado, desde o primeiro dia de atraso, sobre o montante das parcelas obrigacionais adimplidas em atraso, em caráter excepcional, e a critério do órgão contratante, quando o atraso ultrapassar 30 (trinta) dias, não podendo ultrapassar o valor previsto para o inadimplemento completo da obrigação contratada;

III - 5% (cinco por cento) sobre o valor total do contrato/nota de empenho, por descumprimento do prazo de entrega, sem prejuízo da aplicação do disposto nos incisos I e II deste artigo;

IV - 15% (quinze por cento) em caso de recusa injustificada do adjudicatário em assinar o contrato ou retirar o instrumento equivalente, dentro do prazo estabelecido pela Administração, recusa parcial ou total na entrega do material, recusa na conclusão do serviço, ou rescisão do contrato/nota de empenho, calculado sobre a parte inadimplente; e

V - até 20% (vinte por cento) sobre o valor do contrato/nota de empenho, pelo descumprimento de qualquer cláusula do contrato, exceto prazo de entrega.

§ 1º A multa será formalizada por simples apostilamento contratual, na forma do art. 65, § 8º, da Lei nº 8.666, de 21 de junho de 1993 e será executada após regular processo administrativo, oferecido à contratada a oportunidade de defesa prévia, no prazo de 05 (cinco) dias úteis, a contar do recebimento da notificação, nos termos do § 3º do art. 86 da Lei nº 8.666, de 21 de junho de 1993, observada a seguinte ordem:

I - mediante desconto no valor da garantia depositada do respectivo contrato;

II - mediante desconto no valor das parcelas devidas à contratada; e

III - mediante procedimento administrativo ou judicial de execução.

§ 2º Se a multa aplicada for superior ao valor da garantia prestada, além da perda desta, responderá à contratada pela sua diferença, devidamente atualizada pelo Índice Geral de Preços - Mercado (IGP-M) ou equivalente, que será descontada dos pagamentos eventualmente devidos pela Administração ou cobrados judicialmente.

§ 3º O atraso, para efeito de cálculo de multa, será contado em dias corridos, a partir do dia seguinte ao do vencimento do prazo de entrega ou execução do contrato, se dia de expediente normal na repartição interessada, ou no primeiro dia útil seguinte.

§ 4º Em despacho, com fundamentação sumária, poderá ser relevado:

I - o atraso não superior a 5 (cinco) dias; e

II - a execução de multa cujo montante seja inferior ao dos respectivos custos de cobrança.

§ 5º A multa poderá ser aplicada cumulativamente com outras sanções, segundo a natureza e a gravidade da falta cometida, consoante o previsto no Parágrafo único do art. 2º e observado o princípio da proporcionalidade.

§ 6º Decorridos 30 (trinta) dias de atraso, a nota de empenho e/ou contrato deverão ser cancelados e/ou rescindidos, exceto se houver justificado interesse da unidade contratante em admitir atraso superior a 30 (trinta) dias, que será penalizado na forma do inciso II do *caput* deste artigo.

§ 7º A sanção pecuniária prevista no inciso IV do *caput* deste artigo não se aplica nas hipóteses de rescisão contratual que não ensejam penalidades.

Art. 4-A A multa de que trata o art. 4º deste Decreto será aplicada, nas contratações previstas na Lei Federal nº 12.232, de 29 de abril de 2010, nos seguintes percentuais:

I - 0,33% (trinta e três centésimos por cento) por dia de atraso, na entrega de material ou execução de serviços, calculado sobre o montante das parcelas obrigacionais adimplidas em atraso, até o limite de 9,9% (nove inteiros e nove décimos por cento), que corresponde a até 30 (trinta) dias de atraso;

II - 0,66 % (sessenta e seis centésimos por cento) por dia de atraso, na entrega de material ou execução de serviços, calculado, desde o primeiro dia de atraso, sobre o montante das parcelas obrigacionais adimplidas em atraso, em caráter excepcional, e a critério do órgão contratante, quando o atraso ultrapassar 30 (trinta) dias, não podendo ultrapassar o valor previsto para o inadimplemento completo da obrigação contratada;

III - 1% (um por cento) do valor do contrato em caso de recusa injustificada do adjudicatário em assinar o termo contratual dentro do prazo estabelecido pela Administração;

IV - 1% (um por cento) sobre o valor do contrato que reste executar ou sobre o valor da dotação orçamentária que reste executar, o que for menor, em caso de rescisão contratual;

V - até 1% (um por cento) sobre o valor do contrato que reste executar ou sobre o valor da dotação orçamentária que reste executar, o que for menor, pelo descumprimento de qualquer cláusula do contrato, respeitado o disposto nos incisos I e II.

SUBSEÇÃO III

Da Suspensão

Art. 5º A suspensão é a sanção que impede temporariamente o fornecedor de participar de licitações e de contratar com a Administração, e, se aplicada em decorrência de licitação na modalidade pregão, ainda suspende o registro cadastral da licitante e/ou contratada no Cadastro de Fornecedores do Distrito Federal, instituído pelo Decreto nº 25.966, de 23 de junho de 2005, e no Sistema de Cadastramento Unificado de Fornecedores - SICAF, de acordo com os prazos a seguir:

I - por até 30 (trinta) dias, quando, vencido o prazo de advertência, emitida pela Subsecretaria de Compras e Licitações - SUCOM, ou pelo órgão integrante do Sistema de Registro de Preços, a licitante e/ou contratada permanecer inadimplente;

II - por até 90 (noventa) dias, em licitação realizada na modalidade pregão presencial ou eletrônico, quando a licitante deixar de entregar, no prazo estabelecido no edital, os documentos e anexos exigidos, quer por via fax ou internet, de forma provisória, ou, em original ou cópia autenticada, de forma definitiva;

III - por até 12 (doze) meses, quando a licitante, na modalidade pregão, convocada dentro do prazo de validade de sua proposta, não celebrar o contrato, ensejar o retardamento na execução do seu objeto, falhar ou fraudar na execução do contrato; e

IV - por até 24 (vinte e quatro) meses, quando a licitante:

- a) apresentar documentos fraudulentos, adulterados ou falsificados nas licitações, objetivando obter, para si ou para outrem, vantagem decorrente da adjudicação do objeto da licitação;
- b) tenha praticado atos ilícitos visando a frustrar os objetivos da licitação; e
- c) receber qualquer das multas previstas no artigo anterior e não efetuar o pagamento.

§ 1º São competentes para aplicar a penalidade de suspensão:

I - a Subsecretaria de Compras e Licitações - SUCOM, quando o descumprimento da obrigação ocorrer no âmbito do procedimento licitatório, e, em se tratando de licitação para registro de preços, até a emissão da autorização de compra para o órgão participante do Sistema de Registro de Preços; e

II - o ordenador de despesas do órgão contratante, se o descumprimento da obrigação ocorrer na fase de execução contratual, entendida desde a recusa em retirar a nota de empenho ou assinar o contrato.

§ 2º A penalidade de suspensão será publicada no Diário Oficial do Distrito Federal.

§ 3º O prazo previsto no inciso IV poderá ser aumentado para até 05 (cinco) anos, quando as condutas ali previstas forem praticadas no âmbito dos procedimentos derivados dos pregões.

SUBSEÇÃO IV

Da Declaração de Inidoneidade

Art. 6º A declaração de inidoneidade será aplicada pelo Secretário de Estado ou autoridade equivalente do órgão de origem, à vista dos motivos informados na instrução processual.

§ 1º A declaração de inidoneidade prevista neste artigo permanecerá em vigor enquanto perdurarem os motivos que determinaram a punição ou até que seja promovida a reabilitação perante a própria autoridade que a aplicou, e será concedida sempre que a contratada ressarcir a Administração pelos prejuízos resultantes de sua conduta e após decorrido o prazo da sanção.

§ 2º A declaração de inidoneidade e/ou sua extinção será publicada no Diário Oficial do Distrito Federal, e seus efeitos serão extensivos a todos os órgãos/entidades subordinadas ou vinculadas ao Poder Executivo do Distrito Federal, e à Administração Pública, consoante dispõe o art. 87, IV, da Lei nº 8.666, de 21 de junho de 1993.

CAPÍTULO II

DAS DEMAIS PENALIDADES

Art. 7º As licitantes que apresentarem documentos fraudulentos, adulterados ou falsificados, ou que por quaisquer outros meios praticarem atos irregulares ou ilegalidades para obtenção no registro no Cadastro de Fornecedores do Distrito Federal, administrado pela Subsecretaria de Compras e Licitações - SUCOM, estarão sujeitas às seguintes penalidades:

I - suspensão temporária do certificado de registro cadastral ou da obtenção do registro, por até 24 (vinte e quatro) meses, dependendo da natureza e da gravidade dos fatos; e

II - declaração de inidoneidade, nos termos do art. 6º deste Decreto.

Parágrafo único. Aplicam-se a este artigo as disposições dos §§ 2º e 3º do art. 5º deste Decreto.

Art. 8º As sanções previstas nos arts. 5º e 6º poderão também ser aplicadas às empresas ou profissionais que, em razão dos contratos regidos pelas Leis Federais nºs 8.666, de 21 de junho de 1993 ou 10.520, de 17 de julho de 2002:

I - tenham sofrido condenação definitiva por praticarem, por meios dolosos, fraude fiscal no recolhimento de quaisquer tributos;

II - tenham praticado atos ilícitos, visando frustrar os objetivos da licitação; e

III - demonstrarem não possuir idoneidade para contratar com a Administração, em virtude de atos ilícitos praticados.

CAPÍTULO III

DO DIREITO DE DEFESA

Art. 9º É facultado à interessada interpor recurso contra a aplicação das penas de advertência, suspensão temporária ou de multa, no prazo de 5 (cinco) dias úteis, a contar da ciência da respectiva notificação.

§ 1º O recurso será dirigido à autoridade superior, por intermédio da que praticou o ato recorrido, a qual poderá reconsiderar sua decisão, no prazo de 5 (cinco) dias úteis, ou, nesse mesmo prazo, fazê-lo subir, devidamente informado, devendo, neste caso, a decisão ser proferida dentro do prazo de 5 (cinco) dias úteis, contado do recebimento do recurso, sob pena de responsabilidade.

§ 2º Na contagem dos prazos estabelecidos neste Decreto, exclui-se o dia do início e inclui-se o do vencimento, e considerar-se-ão os dias consecutivos, exceto quando for explicitamente disposto em contrário;

~~§ 3º Os prazos referidos neste artigo só se iniciam e vencem em dia de expediente no órgão ou na entidade.~~ **REVOGADO**

§ 4º Assegurado o direito à defesa prévia e ao contraditório, e após o exaurimento da fase recursal, a aplicação da sanção será formalizada por despacho motivado, cujo extrato deverá ser publicado no Diário Oficial do Distrito Federal, devendo constar:

I - a origem e o número do processo em que foi proferido o despacho;

II - o prazo do impedimento para licitar e contratar;

III - o fundamento legal da sanção aplicada; e

IV - o nome ou a razão social do punido, com o número de sua inscrição no Cadastro da Receita Federal.

§ 5º Após o julgamento do(s) recurso(s), ou transcorrido o prazo sem a sua interposição, a autoridade competente para aplicação da sanção providenciará a sua imediata divulgação no sítio www.fazenda.df.gov.br, inclusive para o bloqueio da senha de acesso ao Sistema de Controle e Acompanhamento de Compra e Licitações e Registro de Preços do Distrito Federal - *e-Compras*, e aos demais sistemas eletrônicos de contratação mantidos por órgãos ou entidades da Administração Pública do Distrito Federal.

§ 6º Ficam desobrigadas do dever de publicação no Diário Oficial do Distrito Federal as sanções aplicadas com fundamento nos arts. 3º e 4º deste Decreto, as quais se formalizam por meio de simples apostilamento, na forma do art. 65, §8º, da Lei nº 8.666, de 21 de junho de 1993.

CAPÍTULO IV

DO ASSENTAMENTO EM REGISTROS

Art. 10. Toda sanção aplicada será anotada no histórico cadastral da empresa.

Parágrafo único. As penalidades terão seus registros cancelados após o decurso do prazo do ato que as aplicou.

CAPÍTULO V

DA SUJEIÇÃO A PERDAS E DANOS

Art. 11. Independentemente das sanções legais cabíveis, regulamentadas por este Decreto, a licitante e/ou contratada ficará sujeita, ainda, à composição das perdas e danos causados à Administração pelo descumprimento das obrigações licitatórias e/ou contratuais.

CAPÍTULO VI
DISPOSIÇÕES FINAIS

Art. 12. Os instrumentos convocatórios e os contratos deverão fazer menção a este Decreto, ressalvados os casos em que o objeto exija penalidade específica.

Art. 13. As sanções previstas nos artigos 3º, 4º e 5º do presente Decreto serão aplicadas pelo ordenador de despesas do órgão contratante, inclusive nos casos em que o descumprimento recaia sobre o contrato oriundo do Sistema de Registro de Preços.

Art. 14. Os prazos referidos neste Decreto só se iniciam e vencem em dia de expediente no órgão ou na entidade.

Art. 15. Este Decreto entra em vigor na data de sua publicação.

Art. 16. Revogam-se as disposições em contrário.

Brasília, 30 de maio de 2006.
118º da República e 47º de Brasília

PUBLICADO NO DODF Nº 103, DE 31 DE MAIO DE 2006 – P. 5, 6, 7.

ALTERADO PELOS DECRETOS NºS:

- 26.993, DE 12 DE JULHO DE 2006, PUBLICADO NO DODF DE 13 DE JULHO DE 2006, P.2.
- 27.069, DE 14 DE AGOSTO DE 2006, PULICADO NO DODF DE 15 DE AGOSTO DE 2006, P. 1, 2.
- 35.831, DE 19 DE SETEMBRO DE 2014, PUBLICADO NO DODF DE 22 DE SETEMBRO DE 2014, P. 6.
- 36.974, DE 11 DE DEZEMBRO DE 2015, PUBLICADO NO DODF DE 14 DE DEZEMBRO DE 2015, P. 7.

DECRETO Nº 26.993, DE 12 DE JULHO DE 2006
DODF DE 13.07.2006

Introduz alterações no Decreto nº 26.851, de 30 de maio de 2006, que “Regula a aplicação de sanções administrativas previstas nas Leis Federais nºs 8.666, de 21 de junho de 1993 (Lei de Licitações e Contratos Administrativos), e 10.520, de 17 de julho de 2002 (Lei do Pregão), e dá outras providências” (1ª alteração).

A GOVERNADORA DO DISTRITO FEDERAL, no uso das atribuições que lhe confere o artigo 100, inciso VII, da Lei Orgânica do Distrito Federal, DECRETA:

Art. 1º O Decreto nº 26.851, de 30 de maio de 2006, fica alterado como segue:

I – o caput do art. 1º passa a vigorar com a seguinte redação:

“Art. 1º A aplicação das sanções de natureza pecuniária e restritiva de direitos pelo não cumprimento das normas de licitação e/ou de contratos, em face do disposto nos arts. 81, 86, 87 e 88, da Lei Federal nº 8.666, de 21 de junho de 1993, e no art. 7º da Lei Federal nº 10.520, de 17 de julho de 2002, obedecerá, no âmbito da Administração Direta, Autárquica, Fundacional e das Empresas Públicas do Distrito Federal, às normas estabelecidas no presente Decreto.”;

II – o inciso II do art. 3º passa a vigorar com a seguinte redação:

“Art. 3º

II - pelo ordenador de despesas do órgão contratante se o descumprimento da obrigação ocorrer na fase de execução contratual, entendida desde a recusa em retirar a nota de empenho ou assinar o contrato.”;

III – o caput, o inciso V e o § 2º do art. 4º passam a vigorar com a seguinte redação:

“Art. 4º A multa é a sanção pecuniária que será imposta ao contratado, pelo ordenador de despesas do órgão contratante, por atraso injustificado na entrega ou execução do contrato, e será aplicada nos seguintes percentuais:

.....

V - 20% (vinte por cento) sobre o valor do contrato/nota de empenho, pelo descumprimento de qualquer cláusula do contrato, exceto prazo de entrega.

.....

§ 2º Se a multa aplicada for superior ao valor da garantia prestada, além da perda desta, responderá o contratado pela sua diferença, devidamente atualizada pelo Índice Geral de Preços - Mercado (IGP-M) ou equivalente, que será descontada dos pagamentos eventualmente devidos pela Administração ou cobrados judicialmente.”;

IV – o caput, o inciso II, a alínea c do inciso IV, o inciso II do § 1º e o § 2º do art. 5º, passam a vigorar com a seguinte redação:

“Art. 5º A suspensão é a sanção que impede temporariamente o fornecedor de participar de licitações e de contratar com a Administração, e, se aplicada em decorrência de licitação na modalidade pregão, ainda suspende o registro cadastral da licitante e/ou contratado, no Cadastro de Fornecedores do Distrito Federal, instituído pelo Decreto nº 25.966, de 23 de junho de 2005, e no Sistema de Cadastramento Unificado de Fornecedores - SICAF, de acordo com os prazos a seguir:

.....

II - por até 90 (noventa) dias, em licitação realizada na modalidade pregão presencial ou eletrônico, quando a licitante deixar de entregar, no prazo estabelecido no edital, os documentos e anexos exigidos, quer por via fax ou internet, de forma provisória, ou, em original ou cópia autenticada, de forma definitiva;

.....

IV -

c) receber qualquer das multas previstas no artigo anterior e não efetuar o pagamento.

§ 1º

II - o ordenador de despesas do órgão contratante, se o descumprimento da obrigação ocorrer na fase de execução contratual, entendida desde a recusa em retirar a nota de empenho ou assinar o contrato.

§ 2º A penalidade de suspensão será publicada no Diário Oficial do Distrito Federal.

.....”;

V – o § 1º do art. 6º passa a vigorar com a seguinte redação:

“Art. 6º

§ 1º A declaração de inidoneidade prevista neste artigo permanecerá em vigor enquanto perdurarem os motivos que determinaram a punição ou até que seja promovida a reabilitação perante a própria autoridade que a aplicou, e será concedida sempre que o contratado ressarcir a Administração pelos prejuízos resultantes de sua conduta e após decorrido o prazo da sanção.

.....”

VI – fica revogado o inciso III do art. 7º;

VII – o § 2º do art. 9º passa a vigorar com a seguinte redação, sendo acrescentado o seguinte § 3º, renumerando-se os demais:

“Art. 9º

§ 2º Na contagem dos prazos estabelecidos neste Decreto, excluir-se-á o dia do início e incluir-se-á o do vencimento, e considerar-se-ão os dias consecutivos, exceto quando for explicitamente disposto em contrário.

§ 3º Os prazos referidos neste artigo só se iniciam e vencem em dia de expediente no órgão ou na entidade.

.....”;

VIII – os atuais arts. 13 e 14 ficam renumerados para 14 e 15, ficando inserido o art. 13 com a seguinte redação:

“Art. 13. As sanções previstas nos arts. 3º, 4º e 5º deste Decreto serão aplicadas pelo ordenador de despesas do órgão contratante, inclusive nos casos em que o descumprimento recaia sobre o contrato oriundo do Sistema de Registro de Preços.”

Art. 2º Este Decreto entra em vigor na data de sua publicação.

Art. 3º Revogam-se as disposições em contrário.

Brasília, 12 de julho de 2006

118º da República e 47º de Brasília

MARIA DE LOURDES ABADIA

DECRETO Nº 27.069, DE 14 DE AGOSTO DE 2006

DODF DE 15.08.2006

Altera o Decreto 26.851, de 30 de maio de 2006, que regula a aplicação de sanções administrativas previstas nas Leis Federais nºs 8.666, de 21 de junho de 1993 (Lei de Licitações e Contratos Administrativos), e 10.520, de 17 de julho de 2002 (Lei do Pregão), e dá outras providências (2ª Alteração).

A GOVERNADORA DO DISTRITO FEDERAL, no uso das atribuições que lhe conferem o inciso VII, art. 100 da Lei Orgânica do Distrito Federal, e tendo em vista o disposto nos arts. 81, 86, 87 e 88 da Lei Federal nº 8.666, de 21 de junho de 1993, e no art. 7º da Lei Federal no 10.520, de 17 de julho de 2002, bem como o disposto no art. 68 da Lei Federal no 9.784, de 29 de janeiro de 1999, e ainda, a centralização de compras instituída nos termos da Lei Distrital no 2.340, de 12 de abril de 1999, e as competências instituídas pela Lei Distrital no 3.167, de 11 de julho de 2003, DECRETA:

Art. 1º O Decreto nº 26.851, de 30 de maio de 2006, fica alterado como segue:

I – o art. 1º passa a vigorar com a seguinte redação:

“Art. 1º A aplicação das sanções de natureza pecuniária e restritiva de direitos pelo não cumprimento das normas de licitação e/ou de contratos, em face do disposto nos arts. 81, 86, 87 e 88, da Lei Federal nº 8.666, de 21 de junho de 1993, e no art. 7º da Lei Federal nº 10.520, de 17 de julho de 2002, obedecerá, no âmbito da Administração Direta, Autárquica, Fundacional e das Empresas Públicas do Distrito Federal, às normas estabelecidas neste Decreto.”

II – o art. 2º passa a vigorar com a seguinte redação “Art. 2º As licitantes e/ou contratadas que não cumprirem integralmente as obrigações assumidas, garantida a prévia defesa, estão sujeitas às seguintes sanções:

.....

a) para a licitante e/ou contratada através da modalidade pregão presencial ou eletrônico que, convocada dentro do prazo de validade de sua proposta, não celebrar o contrato, deixar de entregar ou apresentar documentação falsa exigida para o certame, ensejar o retardamento da execução do seu objeto, comportar-se de modo inidôneo ou cometer fraude fiscal; a penalidade será aplicada por prazo não superior a 5 (cinco) anos, e a licitante e/ou contratada será descredenciada do Sistema de Cadastro de Fornecedores, sem prejuízo das multas previstas em edital e no contrato e das demais cominações legais, aplicadas e dosadas segundo a natureza e a gravidade da falta cometida;

b) para as licitantes nas demais modalidades de licitação previstas na Lei nº 8.666, de 21 de junho de 1993, a penalidade será aplicada por prazo não superior a 2 (dois) anos, e dosada segundo a natureza e a gravidade da falta cometida.

IV - declaração de inidoneidade para licitar ou contratar com a Administração Pública enquanto perdurarem os motivos determinantes da punição ou até que seja promovida a reabilitação perante a própria autoridade que aplicou a penalidade, que será concedida sempre que a contratada ressarcir a Administração pelos prejuízos resultantes e após decorrido o prazo da sanção aplicada com base no inciso anterior.

Parágrafo único. As sanções previstas nos incisos I, III e IV deste artigo poderão ser aplicadas juntamente com a do inciso II, facultada a defesa prévia a interessada, no respectivo processo, no prazo de 5 (cinco) dias úteis.”

III – o art. 3º passa a vigorar com a seguinte redação:

“Art. 3º A advertência é o aviso por escrito, emitido quando a licitante e/ou contratada descumprir qualquer obrigação, e será expedido:

.....”

IV – o art. 4º passa a vigorar com a seguinte redação:

“Art. 4º A multa é a sanção pecuniária que será imposta à contratada, pelo ordenador de despesas do órgão contratante, por atraso injustificado na entrega ou execução do contrato, e será aplicada nos seguintes percentuais:

.....

§ 1º A multa será formalizada por simples apostilamento contratual, na forma do art. 65, § 8º, da Lei nº 8.666, de 21 de junho de 1993 e será executada após regular processo administrativo, oferecido à contratada a oportunidade de defesa prévia, no prazo de 05 (cinco) dias úteis, a contar do recebimento da notificação, nos termos do § 3º do art. 86 da Lei nº 8.666, de 21 de junho de 1993, observada a seguinte ordem:

.....

II - mediante desconto no valor das parcelas devidas à contratada; e

.....

§ 2º Se a multa aplicada for superior ao valor da garantia prestada, além da perda desta, responderá à contratada pela sua diferença, devidamente atualizada pelo Índice Geral de Preços - Mercado (IGP-M) ou equivalente, que será descontada dos pagamentos eventualmente devidos pela Administração ou cobrados judicialmente.

.....”

V – o art. 5º passa a vigorar com a seguinte redação:

“Art. 5º A suspensão é a sanção que impede temporariamente o fornecedor de participar de licitações e de contratar com a Administração, e, se aplicada em decorrência de licitação na modalidade pregão, ainda suspende o registro cadastral da licitante e/ou contratada no Cadastro de Fornecedores do Distrito Federal, instituído pelo Decreto nº 25.966, de 23 de junho de 2005, e no Sistema de Cadastramento Unificado de Fornecedores - SICAF, de acordo com os prazos a seguir:

I - por até 30 (trinta) dias, quando, vencido o prazo de advertência, emitida pela Subsecretaria de Compras e Licitações - SUCOM, ou pelo órgão integrante do Sistema de Registro de Preços, a licitante e/ou contratada permanecer inadimplente;

.....”

VI – o art. 6º passa a vigorar com a seguinte redação:

“Art. 6º A declaração de inidoneidade será aplicada pelo Secretário de Estado ou autoridade equivalente do órgão de origem, à vista dos motivos informados na instrução processual.

§ 1º A declaração de inidoneidade prevista neste artigo permanecerá em vigor enquanto perdurarem os motivos que determinaram a punição ou até que seja promovida a reabilitação perante a própria autoridade que a aplicou, e será concedida sempre que a contratada ressarcir a Administração pelos prejuízos resultantes de sua conduta e após decorrido o prazo da sanção.

§ 2º A declaração de inidoneidade e/ou sua extinção será publicada no Diário Oficial do Distrito Federal, e seus efeitos serão extensivos a todos os órgãos/entidades subordinadas ou vinculadas ao Poder Executivo do Distrito Federal, e à Administração Pública, consoante dispõe o art. 87, IV, da Lei nº 8.666, de 21 de junho de 1993.”

VII – fica acrescido o parágrafo único ao do art. 7º:

“.....

Parágrafo único. Aplicam-se a este artigo as disposições dos §§ 2º e 3º do art. 5º deste Decreto.”

VIII – o art. 8º passa a vigorar com a seguinte redação:

“Art. 8º As sanções previstas nos arts. 5º e 6º poderão também ser aplicadas às empresas ou profissionais que, em razão dos contratos regidos pelas Leis Federais nºs 8.666, de 21 de junho de 1993 ou 10.520, de 17 de julho de 2002:

.....”

IX – o art. 9º passa a vigorar com a seguinte redação:

“Art. 9º É facultado à interessada interpor recurso contra a aplicação das penas de advertência, suspensão temporária ou de multa, no prazo de 5 (cinco) dias úteis, a contar da ciência da respectiva notificação.

.....

§ 6º Ficam desobrigadas do dever de publicação no Diário Oficial do Distrito Federal as sanções aplicadas com fundamento nos arts. 3º e 4º deste Decreto, as quais se formalizam por meio de simples apostilamento, na forma do art. 65, §8º, da Lei nº 8.666, de 21 de junho de 1993.”

X – o art. 12 passa a vigorar com a seguinte redação:

“Art. 12. Os instrumentos convocatórios e os contratos deverão fazer menção a este Decreto, ressalvados os casos em que o objeto exija penalidade específica.”

XI – fica acrescentado o art. 14 com a seguinte redação:

“Art. 14. Os prazos referidos neste Decreto só se iniciam e vencem em dia de expediente no órgão ou na entidade.”

II – ficam reenumerados os artigos 14 e 15, do Decreto 26.851, de 30 de maio de 2006, para 15 e 16, respectivamente.

Art. 2º Este Decreto entra em vigor na data de sua publicação.

Art. 3º Revogam-se as disposições em contrário, especial o § 3º, do art. 9º, do Decreto 26.851, de 30 de maio de 2006.

Brasília, 14 de agosto de 2006

118º da República e 47º de Brasília

MARIA DE LOURDES ABADIA

DECRETO Nº 35.831, DE 19 DE SETEMBRO DE 2014.

DODF de 22/09/2014

Altera o Decreto nº 26.851, de 30 de maio de 2006, que regula a aplicação de sanções administrativas previstas nas Leis Federais nº 8.666, de 21 de junho de 1993, e nº 10.520, de 17 de julho de 2002, e dá outras providências.

O GOVERNADOR DO DISTRITO FEDERAL, no uso das atribuições que lhe confere o artigo 100, inciso VII e XXVI, da Lei Orgânica do Distrito Federal, DECRETA:

Art. 1º Os incisos I, II e V do art. 4º, do Decreto nº 26.851, de 30 de maio de 2006, passam a vigorar com a seguinte redação:

“I - 0,33% (trinta e três centésimos por cento) por dia de atraso, na entrega de material ou execução de serviços, calculado sobre o montante das parcelas obrigacionais adimplidas em atraso, até o limite de 9,9% (nove inteiros e nove décimos por cento), que corresponde a até 30 (trinta) dias de atraso;”

“II - 0,66 % (sessenta e seis centésimos por cento) por dia de atraso, na entrega de material ou execução de serviços, calculado, desde o primeiro dia de atraso, sobre o montante das parcelas obrigacionais adimplidas em atraso, em caráter excepcional, e a critério do órgão contratante, quando o atraso ultrapassar 30 (trinta) dias, não podendo ultrapassar o valor previsto para o inadimplemento completo da obrigação contratada;”

“V - até 20% (vinte por cento) sobre o valor do contrato/nota de empenho, pelo descumprimento de qualquer cláusula do contrato, exceto prazo de entrega.”

Art. 2º Este Decreto entra em vigor na data de sua publicação.

Art. 3º Revogam-se as disposições em contrário, em especial os incisos I, II e V, do Decreto nº 26.851, de 30 de maio de 2006.

Brasília, 19 de setembro de 2014.

126º da República e 55º de Brasília

AGNELO QUEIROZ

DECRETO Nº 36.974, DE 11 DE DEZEMBRO DE 2015.

DODF de 4/12/2015

Altera o Decreto nº 26.851, de 30 de maio de 2006, que regula a aplicação de sanções administrativas previstas nas Leis Federais nºs 8.666, de 21 de junho de 1993 (Lei de Licitações e Contratos Administrativos), e 10.520, de 17 de julho de 2002 (Lei do Pregão), e dá outras providências.

O GOVERNADOR DO DISTRITO FEDERAL, no uso das atribuições que lhe confere o art. 100, incisos VII e X, da Lei Orgânica do Distrito Federal, DECRETA:

Art. 1º O Decreto nº 26.851, de 30 de maio de 2006, passa a vigorar acrescido do seguinte artigo:

“Art. 4-A A multa de que trata o art. 4º deste Decreto será aplicada, nas contratações previstas na Lei Federal nº 12.232, de 29 de abril de 2010, nos seguintes percentuais:

I - 0,33% (trinta e três centésimos por cento) por dia de atraso, na entrega de material ou execução de serviços, calculado sobre o montante das parcelas obrigacionais adimplidas em atraso, até o limite de 9,9% (nove inteiros e nove décimos por cento), que corresponde a até 30 (trinta) dias de atraso;

II - 0,66 % (sessenta e seis centésimos por cento) por dia de atraso, na entrega de material ou execução de serviços, calculado, desde o primeiro dia de atraso, sobre o montante das parcelas obrigacionais adimplidas em atraso, em caráter excepcional, e a critério do órgão contratante, quando o atraso ultrapassar 30 (trinta) dias, não podendo ultrapassar o valor previsto para o inadimplemento completo da obrigação contratada;

III - 1% (um por cento) do valor do contrato em caso de recusa injustificada do adjudicatário em assinar o termo contratual dentro do prazo estabelecido pela Administração;

IV - 1% (um por cento) sobre o valor do contrato que reste executar ou sobre o valor da dotação orçamentária que reste executar, o que for menor, em caso de rescisão contratual;

V - até 1% (um por cento) sobre o valor do contrato que reste executar ou sobre o valor da dotação orçamentária que reste executar, o que for menor, pelo descumprimento de qualquer cláusula do contrato, respeitado o disposto nos incisos I e II."

Art. 2º Este Decreto entra em vigor na data de sua publicação.

Brasília, 11 de dezembro de 2015.

128 da República e 56 de Brasília

RODRIGO ROLLEMBERG



Documento assinado eletronicamente por **AMILCAR UBIRATAN URACH VIEIRA - Matr.1669524-0, Coordenador(a) de Planejamento, Licitações e Compras Diretas**, em 27/09/2023, às 14:52, conforme art. 6º do Decreto nº 36.756, de 16 de setembro de 2015, publicado no Diário Oficial do Distrito Federal nº 180, quinta-feira, 17 de setembro de 2015.



Documento assinado eletronicamente por **MARCO AURELIO VERGILIO DE SOUZA - Matr.1692585-8, Subsecretário(a) de Administração Geral substituto(a)**, em 27/09/2023, às 14:52, conforme art. 6º do Decreto nº 36.756, de 16 de setembro de 2015, publicado no Diário Oficial do Distrito Federal nº 180, quinta-feira, 17 de setembro de 2015.



A autenticidade do documento pode ser conferida no site:

http://sei.df.gov.br/sei/controlador_externo.php?acao=documento_conferir&id_orgao_acesso_externo=0
verificador= **123282592** código CRC= **48633BB4**.

"Brasília - Patrimônio Cultural da Humanidade"

SAM - Conjunto "A" Bloco "A" Edifício Sede - Bairro Setor de Administração Municipal - CEP 70620-000 - DF

Telefone(s):

Sítio - www.ssp.df.gov.br

00050-00009020/2023-64

Doc. SEI/GDF 123282592